

aiwa

COMPACT DISC STEREO SYSTEM
SISTEMA ESTEREO CON REPRODUCTOR DE DISCOS COMPACTOS
CHAINE STEREO AVEC LECTEUR DE DISQUES COMPACTS

Z-VR55

OPERATING INSTRUCTIONS
MANUAL DE INSTRUCCIONES
MODE D'EMPLOI

En (English)

E (Español)

F (Français)

For assistance and information

call toll free 1-800-BUY-AIWA

(United States and Puerto Rico)

88-MAR-903-21
980612CMY-Y-9

U

COMPACT
disc
DIGITAL AUDIO

WARNING

TO REDUCE THE RISK OF FIRE OR ELECTRIC SHOCK, DO NOT EXPOSE THIS APPLIANCE TO RAIN OR MOISTURE.

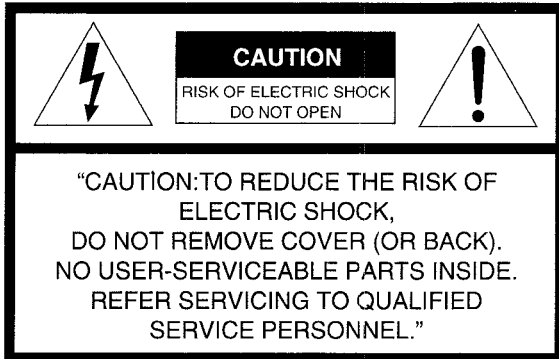

Explanation of Graphical Symbols:

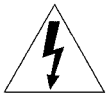

The lightning flash with arrowhead symbol, within an equilateral triangle, is intended to alert the user to the presence of uninsulated "dangerous voltage" within the product's enclosure that may be of sufficient magnitude to constitute a risk of electric shock to persons.



The exclamation point within an equilateral triangle is intended to alert the user to the presence of important operating and maintenance (servicing) instructions in the literature accompanying the appliance.

Owner's record

For your convenience, record the model number and serial number (you will find them on the rear of your unit) in the space provided below. Please refer to them when you contact your Aiwa dealer in case of difficulty.

Model No.	Serial No. (Lot No.)
CX-ZVR55 U	
SX-ZR55 U	
SX-C606	
SX-R276	

PRECAUTIONS

Read the Operating Instructions carefully and completely before operating the unit. Be sure to keep the Operating Instructions for future reference. All warnings and cautions in the Operating Instructions and on the unit should be strictly followed, as well as the safety suggestions below.

Installation

- Water and moisture** — Do not use this unit near water, such as near a bath, sink, swimming pool, or the like.
- Heat** — Do not use this unit near sources of heat, including heating vents, stoves, or other appliances that generate heat. It also should not be placed in temperatures less than 5°C (41°F) or greater than 35°C (95°F).
- Mounting surface** — Place the unit on a flat, even surface.

- Ventilation** — The unit should be situated with adequate space around it so that proper heat ventilation is assured. Allow 10 cm clearance from the rear and the top of the unit, and 5 cm from each side.

- Do not place the unit on a bed, rug, or similar surface that may block the ventilation openings.
- Do not install the unit in a bookcase, cabinet, or airtight rack where ventilation may be impeded.

- Objects and liquid entry** — Take care that objects or liquid do not get inside the unit through the ventilation openings.

- Carts and stands** — When placed or mounted on a stand or cart, the unit should be moved with care.

Quick stops, excessive force, and uneven surfaces may cause the unit or cart to overturn or fall.



- Condensation** — Moisture may form on the CD pickup lens when:

- The unit is moved from a cold spot to a warm spot
- The heating system has just been turned on
- The unit is used in a very humid room
- The unit is cooled by an air conditioner

When this unit has condensation inside, it may not function normally. Should this occur, leave the unit for a few hours, then try to operate again.

- Wall or ceiling mounting** — The unit should not be mounted on a wall or ceiling, unless specified in the Operating Instructions.

Electric Power

- Power sources** — Connect this unit only to power sources specified in the Operating Instructions, and as marked on the unit.

- Polarization** — As a safety feature, some units are equipped with polarized AC power plugs which can only be inserted one way into a power outlet. If it is difficult or impossible to insert the AC power plug into an outlet, turn the plug over and try again. If it is not still inserted easily into the outlet, please call a qualified service technician to service or replace the outlet. To avoid defeating the safety feature of the polarized plug, do not force it into a power outlet.

- AC power cord**

- When disconnecting the AC power cord, pull it out by the AC power plug. Do not pull the cord itself.
- Never handle the AC power plug with wet hands, as this could result in fire or shock.
- Power cords should be firmly secured to avoid being severely bent, pinched, or walked upon. Pay particular attention to the cord from the unit to the power socket.
- Avoid overloading AC power plugs and extension cords beyond their capacity, as this could result in fire or shock.

- Extension cord** — To help prevent electric shock, do not use a polarized AC power plug with an extension cord, receptacle, or other outlet unless the polarized plug can be completely inserted to prevent exposure of the blades of the plug.

- When not in use** — Unplug the AC power cord from the AC power plug if the unit will not be used for several months or more. When the cord is plugged in, a small amount of current continues to flow to the unit, even when the power is turned off.

Outdoor Antenna

- Power lines** — When connecting an outdoor antenna, make sure it is located away from power lines.

- Outdoor antenna grounding** — Be sure the antenna system is properly grounded to provide protection against unexpected voltage surges or static electricity build-up. Article 810 of the National Electrical Code, ANSI/NFPA70, provides information on proper grounding of the mast, supporting structure, and the lead-in wire to the antenna discharge unit, as well as the size of the grounding unit, connection to grounding terminals, and requirements for grounding terminals themselves.

Antenna Grounding According to the National Electrical Code

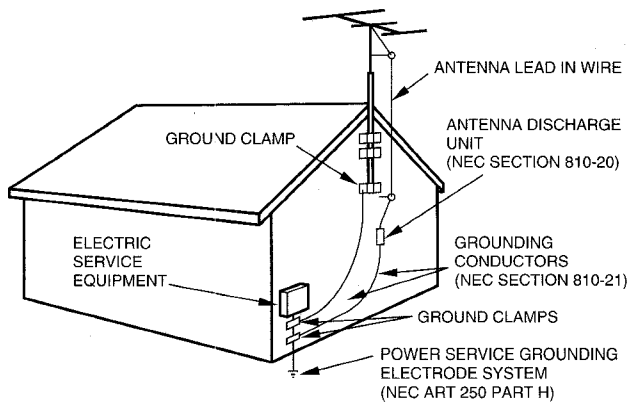

NEC-NATIONAL ELECTRICAL CODE

Maintenance

Clean the unit only as recommended in the Operating Instructions.

Damage Requiring Service

Have the units serviced by a qualified service technician if:

- The AC power cord or plug has been damaged
 - Foreign objects or liquid have got inside the unit
 - The unit has been exposed to rain or water
 - The unit does not seem to operate normally
 - The unit exhibits a marked change in performance
 - The unit has been dropped, or the cabinet has been damaged
- DO NOT ATTEMPT TO SERVICE THE UNIT YOURSELF.**

Check your system and accessories

CX-ZVR55 Compact disc stereo cassette receiver

SX-ZR55 Front speakers

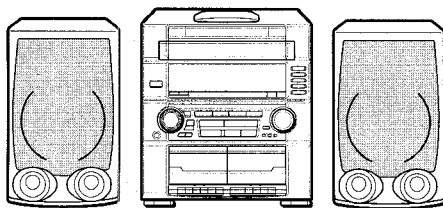

SX-C606 Center speaker SX-R276 Surround speakers



Remote control AM antenna FM antenna

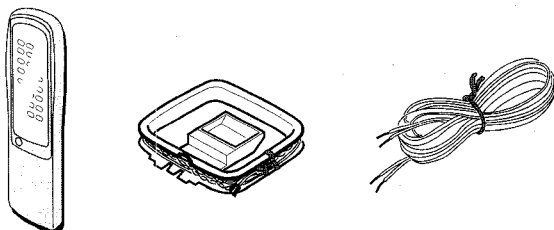

Operating Instructions, etc

TABLE OF CONTENTS

PREPARATIONS

SETTING UP 3
 REMOTE CONTROL 5
 BEFORE OPERATION 5

SOUND

AUDIO ADJUSTMENTS 6
 GRAPHIC EQUALIZER 7
 DSP SURROUND 7

RADIO RECEPTION

MANUAL TUNING 8
 PRESETTING STATIONS 9

TAPE PLAYBACK

BASIC OPERATIONS 9

CD PLAYING

BASIC OPERATIONS 10
 PROGRAMMED PLAY 11

RECORDING

BASIC RECORDING 12
 AI EDIT RECORDING 13
 PROGRAMMED EDIT RECORDING 14

DOLBY PRO LOGIC

ADJUSTING SPEAKER LEVEL 15
 PLAY WITH DOLBY PRO LOGIC 16

CLOCK AND TIMER

SETTING THE CLOCK 17
 SETTING THE SLEEP TIMER 17
 SETTING THE TIMER 18

OTHER CONNECTIONS

CONNECTING OPTIONAL EQUIPMENT 19
 LISTENING TO EXTERNAL SOURCES 19
 CONNECTING A DVD PLAYER 20

GENERAL

CARE AND MAINTENANCE 21
 TROUBLESHOOTING GUIDE 21
 SPECIFICATIONS 22

PARTS INDEX *Back cover*

En

PREPARATIONS

SETTING UP

The DOLBY PRO LOGIC system which is the biggest feature of this stereo system provides you with multichannel sound in your home.

Complete setting and connection of the main unit, supplied speakers, your TV and video equipment according to the following procedure.

POSITIONING THE SPEAKERS

To achieve the optimum effects obtainable with the DOLBY PRO LOGIC system, it is important to position the speakers properly. Refer to the following illustration to find out the best location in your room.

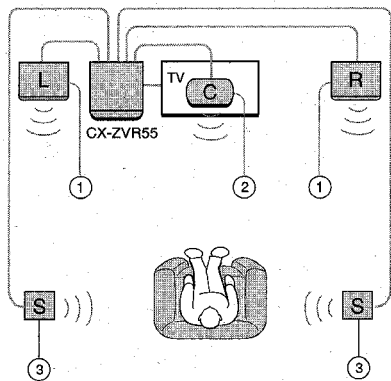

- ① **Front speakers**
- ② **Center speaker**

Position in the center of the two front speakers. In addition, position on or below the TV set, if connecting a TV set to the unit.

- ③ **Surround speakers**

Place the surround speakers directly to the side of or slightly behind the listening area. Align them horizontally, about 1 meter above ear height.

NOTE

- No sound is heard from the center and surround speakers when the DOLBY PRO LOGIC the DSP SURROUND system and the 5.1 CH (page 20) are set to off.
- The sound is heard from the center speaker when the DOLBY PRO LOGIC or the 5.1CH (page 20) is set to on.

CONNECTIONS

Check the AC voltage

The rated voltage of your unit shown on the rear panel is 120 V AC. Check that the rated voltage matches your local voltage.

IMPORTANT

Connect the speakers, antennas, and all optional equipment first. Then connect the AC cord in the end.

Speakers

There are no difference between the front speakers as well as the surround speakers. Both speakers of its kind can be connected as L (left) or R (right).

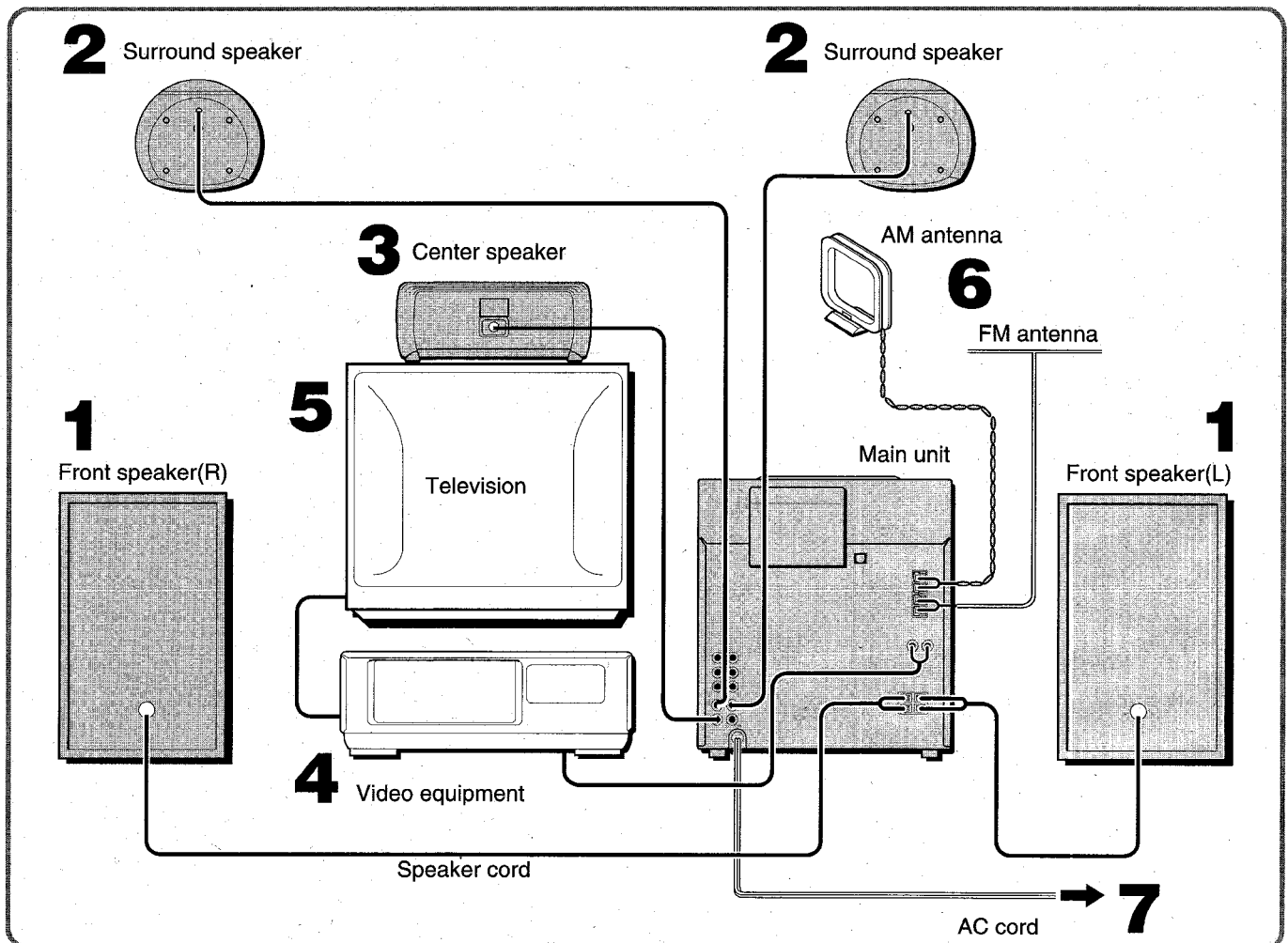

1 Connect the right and left speakers to the main unit.

Connect the right speaker cord to **SPEAKERS R** terminals, and the left to **SPEAKERS L** terminals.

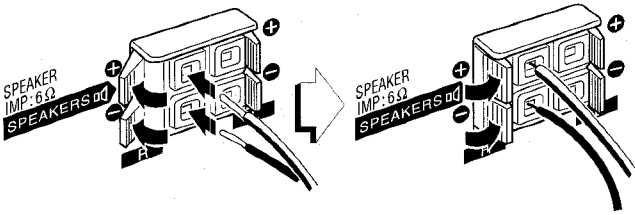

The speaker cord with the white stripe should be connected to the **+** terminal and the black cord to the **-** terminal.

2 Connect the surround speakers to the main unit.

Connect the right surround speaker cord to **SURROUND SPEAKERS R** terminal, and the left to **SURROUND SPEAKERS L** terminal.

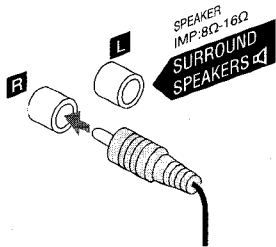

3 Connect the center speaker.

Connect the center speaker cord to **CENTER SPEAKER** terminal.

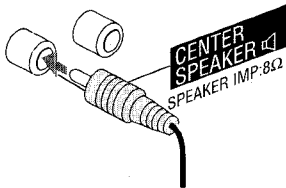

4 Connect the video equipment.

Connect **VIDEO/AUX/PHONO IN** jacks of this unit to the audio output jack of the video equipment with an optional audio connecting cord.

5 Connect a Television to the video equipment.

Refer to the Operating Instructions of the connected equipment for details.

6 Connect the supplied antennas.

Connect the FM antenna to **FM 75 Ω** terminals and the AM antenna to **AM LOOP** terminals.

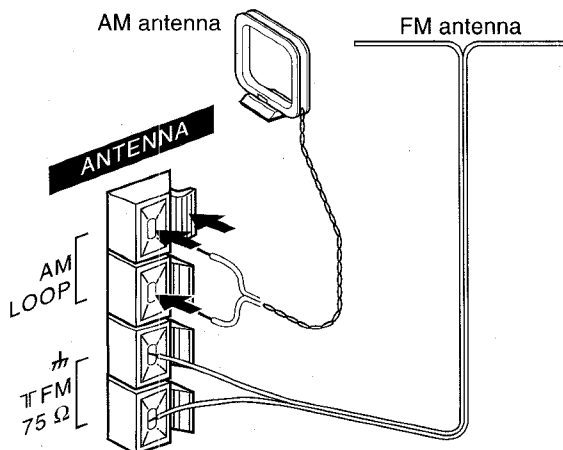

7 Connect the AC cord to an AC outlet.

To position the antennas

FM feeder antenna:

Extend the antenna horizontally in a T-shape and fix its ends to the wall.

AM antenna:

Position to find the best reception.

To stand the AM antenna on a surface

Fix the claw to the slot.

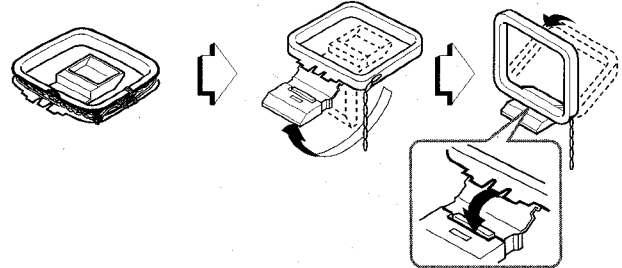

NOTE

- Be sure to connect the speaker cords correctly. Improper connections can cause short circuits in **SPEAKERS** terminals.

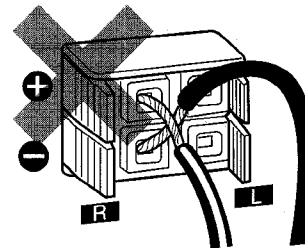

- Do not leave objects generating magnetism, such as credit cards, near the speakers, as the objects may be damaged.
- Do not position the FM antenna near metal objects or curtain rails.
- Do not position the AM antenna near other optional equipment, the stereo system itself, the AC cord or speaker cords, as interference will occur.
- Do not unwind the AM antenna wire.

To mount the surround speakers on the wall

Carefully mount the surround speakers so that the speakers are firmly secured.

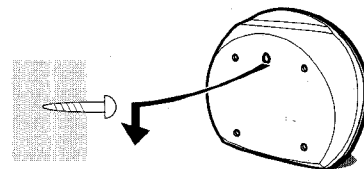

En

CONNECTING AN OUTDOOR ANTENNA

For better FM reception, use of an outdoor antenna is recommended.

Connect the outdoor antenna to **FM 75 Ω** terminals.

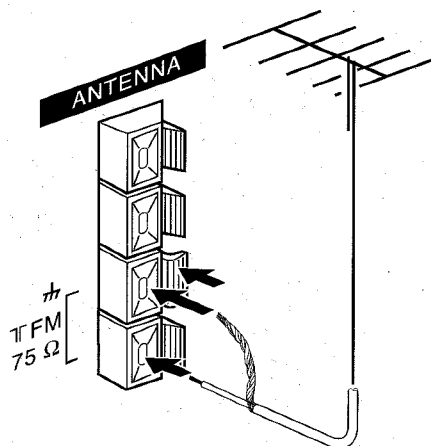

To connect other optional equipment → page 19.

REMOTE CONTROL

Inserting batteries

Detach the battery cover on the rear of the remote control and insert two R6 (size AA) batteries.

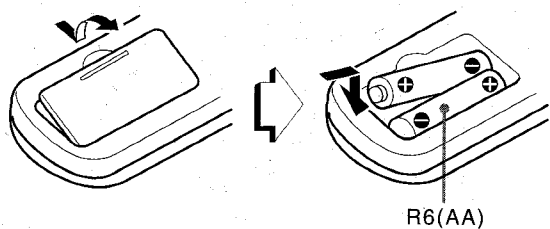

When to replace the batteries

The maximum operational distance between the remote control and the sensor on the main unit should be approximately 5 meters (16 feet). When this distance decreases, replace the batteries with new ones.

NOTE

- If the remote control is not going to be used for an extended period of time, remove the batteries to prevent possible electrolyte leakage.
- The remote control may not operate correctly when:
 - The line of sight between the remote control and the remote sensor inside the display window is exposed to intense light, such as direct sunlight
 - Other remote controls are used nearby (those of a television, etc.)

BEFORE OPERATION

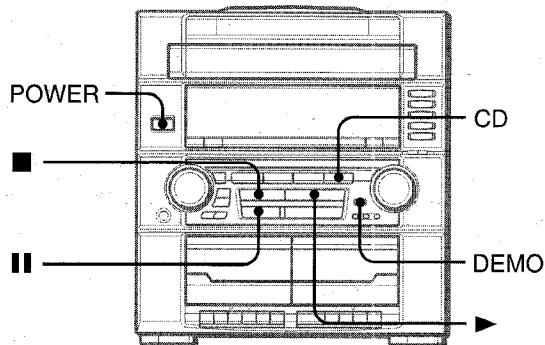

To turn the unit on

Press one of the function buttons (**TAPE, TUNER/BAND, VIDEO/AUX/PHONO, CD**). Playback of the inserted disc begins, or the previously tuned station is received (Direct Play Function).

POWER is also available.

When the unit is turned on, the disc compartment may open and close to reset the unit.

To turn the power off

Press **POWER**.

Flash window

The window on the top of the unit lights up or flashes while the unit's power is on.

To turn off the light of the top window, press ■ while pressing **CD**. To turn back on, repeat the above.

Game Demo

When the AC cord is connected, the display window demonstrates the game Demo. When the power is turned on, the game Demo is overridden by the operation display. When the power is turned off, the game Demo is restored.

To cancel the game Demo

Press **DEMO**. To re-activate the game Demo, press **DEMO** again.

To play the game Demo

- 1 Press **DEMO** so that the game Demo displays.
- 2 Press ►.
Three numbers on the display start to run.
- 3 Press ■ once.
The number on the left side stops.
- 4 Press ■ twice to stop the remaining two numbers.

Scoring:

20 points are given to start the game.

If all the numbers are equal, 50 points are added to the score.

If not equal, one point is subtracted.

If the gained points reach 9999, you win.

If the gained points fall to 0, you lose.

To reset the game Demo

Press **DEMO** twice, then press ►. The game starts again.

NOTE

- During playing the game Demo, ■ and ► are available only for the game Demo. Cancel the game Demo to use these buttons for other functions such as CD playing, etc.
- During the game Demo, some indicators unrelated with the actual operation light up on the display.

To dim the illumination of the display

- 1 Press **CLOCK/DIMMER** twice, then press **ENTER** within 4 seconds.
- 2 Within 4 seconds, turn **MULTI JOG** to select the dimmer mode.

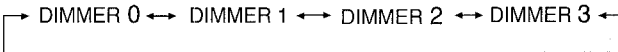

- DIMMER 0:** The usual display.
- DIMMER 1:** The illumination of the display is dimmer than usual.
- DIMMER 2:** The illumination of the display is dimmer than DIMMER 1.
- DIMMER 3:** The illumination of the display is dimmer than DIMMER 2. The spectrum analyzer and the illumination on the buttons also light off.

* ◀ and ▶ are also available instead of **MULTI JOG**.

AUDIO ADJUSTMENTS

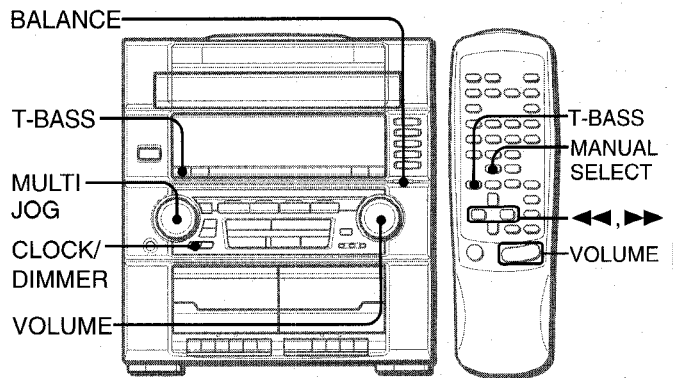

VOLUME CONTROL

Turn **VOLUME** on the main unit, or press **VOLUME** on the remote control.

The volume level is displayed as a number from 0 to MAX (31). The volume level is automatically set to 16 when the power is turned off with the volume level set to 17 or more.

To change the left/right balance

Adjust the left/right balance with **BALANCE**.

- The DOLBY PRO LOGIC (page 15) and the DOLBY DIGITAL SURROUND (page 20) front speakers level is also changed.

SUPER T-BASS SYSTEM

The T-BASS system enhances the realism of low-frequency sound.

Press T-BASS.

Each time it is pressed, the level changes. Select one of the three levels or the off position to suit your preference.

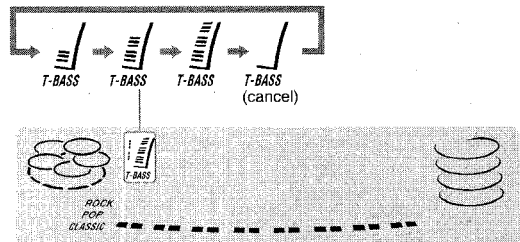

NOTE

Low frequency sound may be distorted when the T-BASS system is used for a disc or tape in which low frequency sound is already emphasized. In this case, cancel the T-BASS system.

GRAPHIC EQUALIZER

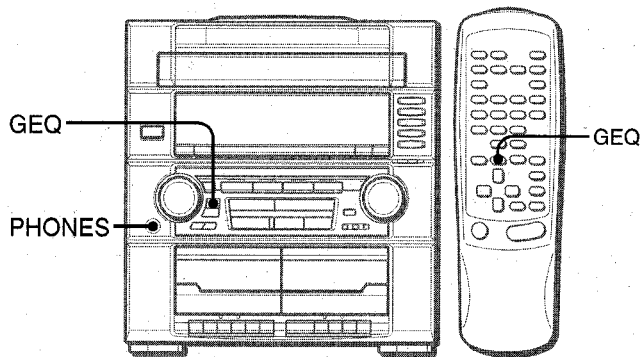

This unit provides the following three different equalization curves.

ROCK: Powerful sound emphasizing treble and bass

POP: More presence in the vocals and midrange

CLASSIC: Enriched sound with heavy bass and fine treble.

Press GEQ repeatedly to select the equalization mode.

The GEQ mode is displayed cyclically as follows.

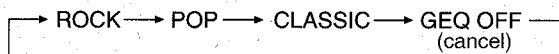

The selected equalization mode is displayed.



To cancel the selected mode

Press **GEQ** repeatedly until "GEQ OFF" is displayed.

* **MULTI JOG** is also available to change the equalization mode.

Using the headphones

Connect headphones to **PHONES** jack with a standard stereo plug ($\varnothing 6.3$ mm, $\frac{1}{4}$ inch).

No sound is output from the speakers while the headphones are plugged in.

- When the headphones are plugged in, the DSP SURROUND system, the DOLBY PRO LOGIC and the 5.1CH (page 20) do not function.

Sound adjustment during recording

The output volume and tone of the speakers or headphones may be freely varied without affecting the recording.

DSP SURROUND

The DSP (Digital Signal Processor) SURROUND system can create the effect of sound reflected from walls and ceilings. This system enhances 3 types of sound presence.

DISCO: Sound presence of a disco

LIVE: Sound presence of a live music performance

HALL: Sound presence of a concert hall

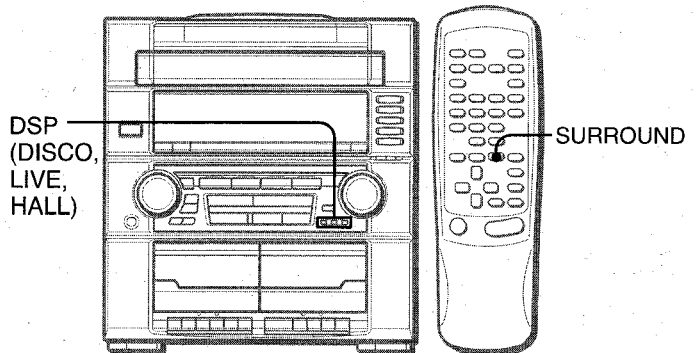

Press one of the DSP SURROUND mode buttons.

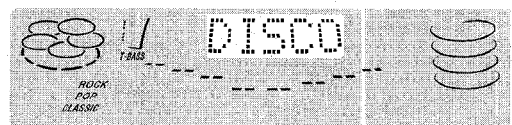

Equalization curves are selected automatically to match the DSP SURROUND modes and can also be selected or turned off to suit your preference.

When the music source is monaural

Select LIVE to obtain a simulated stereo effect. When DISCO or HALL is selected, no sound will be heard from the surround speakers.

To cancel the selected mode

Press the selected DSP SURROUND mode button again. "DSP OFF" is displayed.

While the DSP SURROUND mode is off, no sound is heard from the surround speakers.

To select with the remote control

Press **SURROUND** repeatedly until the desired mode is displayed.

To adjust the volume of the surround speakers

Press **MANUAL SELECT** twice or three times on the remote control. "S-L" or "S-R" is displayed for 2 seconds. Press ◀ or ▶ on the remote control within these 2 seconds.

- The DOLBY PRO LOGIC (page 15) and the DOLBY DIGITAL SURROUND (page 20) surround speakers level is also changed.

NOTE

The DSP SURROUND mode is canceled when:

- the DOLBY PRO LOGIC is turned on.
- the headphones are plugged in.
- the 5.1CH (page 20) is selected.

MANUAL TUNING

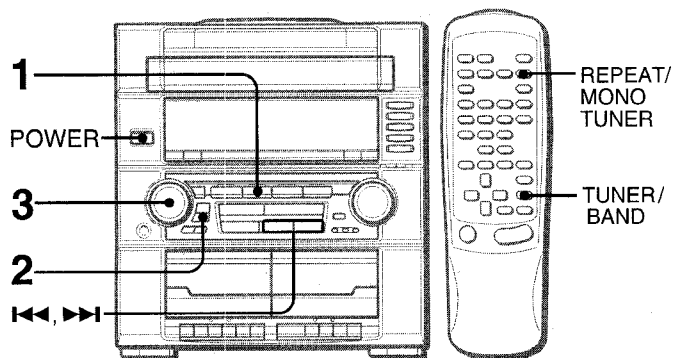

1 Press TUNER/BAND to select the FM or AM band.

When TUNER/BAND is pressed while the power is off, the power is turned on directly (Direct Play Function).

2 Press TUNER PRESET repeatedly to select the manual tuning mode.

Each time the button is pressed, the following three tuning modes are selected cyclically.

- ① Preset tuning mode: The preset number flashes.
- ② Auto search mode: "SEARCH" is displayed.
- ③ Manual tuning mode: "SEARCH" is not displayed and the preset number does not flash.

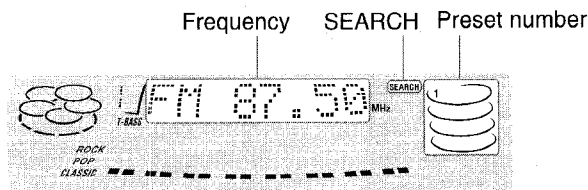

NOTE

The preset tuning mode is skipped if no station is preset.

3 Turn MULTI JOG clockwise or counterclockwise to tune in to a station.

The frequency changes as you turn MULTI JOG. When a station is received, "TUNE" is displayed for 2 seconds. During FM stereo reception, ((Ⓜ)) is displayed.



- **⏪** and **⏩** are also available to tune in to a station.

To search for a station quickly (Auto Search)

Press TUNER PRESET repeatedly to display "SEARCH" (auto search mode), and turn MULTI JOG clockwise or counterclockwise until the frequency starts to change rapidly. After tuning in to a station, the search stops.

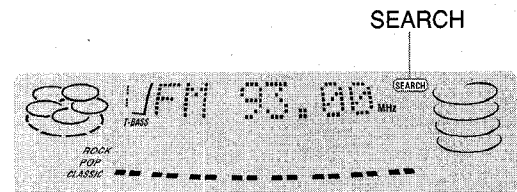

To stop the Auto Search manually, turn MULTI JOG a little in either direction.

- The Auto Search may not stop at the stations with very weak signals.
- **⏪** and **⏩** are also available to search for a station. Keep **⏪** or **⏩** pressed until the tuner starts searching. Press the button to stop the search manually.

When an FM stereo broadcast contains noise

Press REPEAT/MONO TUNER on the remote control so that "MONO" appears on the display.

Noise is reduced, although reception is monaural.

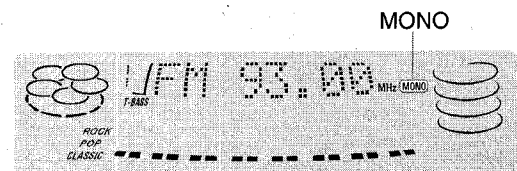

To restore stereo reception, press REPEAT/MONO TUNER on the remote control so that "MONO" disappears.

To change the AM tuning interval

The default setting of the AM tuning interval is 10 kHz/step. If you use this unit in an area where the frequency allocation system is 9 kHz/step, change the tuning interval.

Press POWER while pressing TUNER/BAND on the unit. To reset the interval, repeat this procedure.

NOTE

When the AM tuning interval is changed, all preset stations are cleared. The preset stations have to be set again.

SOUND RADIO RECEPTION

En

PRESETTING STATIONS

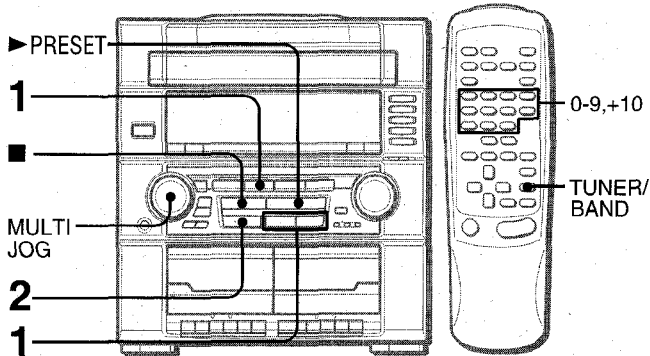

The unit can store a total of 32 preset stations. When a station is stored, a preset number is assigned to the station. Use the preset number to tune in to a preset station directly.

- 1 Press **TUNER/BAND** to select a band, and press **◀◀DOWN** or **▶▶UP** to select a station.
- 2 Press **■SET** to store the station.
A preset number beginning from 1 in consecutive order for each band is assigned to the station.

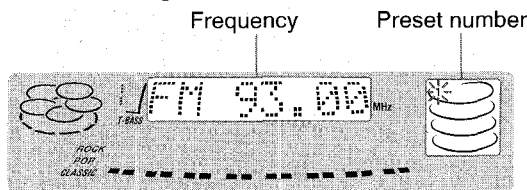

- 3 Repeat steps 1 and 2.
No more stations will be stored if a total of 32 preset stations have already been stored.

PRESET NUMBER TUNING

Use the remote control to select the preset number directly.

- 1 Press **TUNER/BAND** to select a band.
- 2 Press numbered buttons **0-9** and **+10** to select a preset number.
Example:
To select preset number 20, press **+10**, **+10** and **0**.
To select preset number 15, press **+10** and **5**.

Selecting a preset number on the main unit

Press **TUNER/BAND** to select a band. Press **TUNER PRESET** repeatedly until the preset number flashes (preset tuning mode), and turn **MULTI JOG**. The preset numbers are selected in sequence as you turn **MULTI JOG**.

- **▶PRESET** is also available to select the preset number. Each time the button is pressed, the next highest number is selected.

To clear a preset station

Select the preset number of the station to be cleared with the numbered buttons. Then, press **■CLEAR**, and press **■SET** within 4 seconds.
The preset numbers of all other stations in the band with higher numbers are decreased by one.

BASIC OPERATIONS

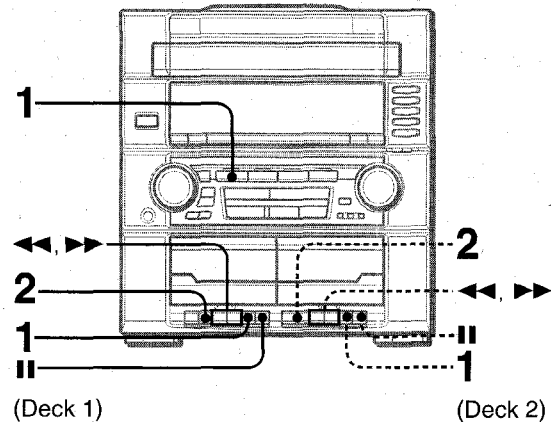

Usable tapes

Use Type I (normal) tapes only.

- 1 Press **TAPE**, then press **■/▲** to open the cassette holder.

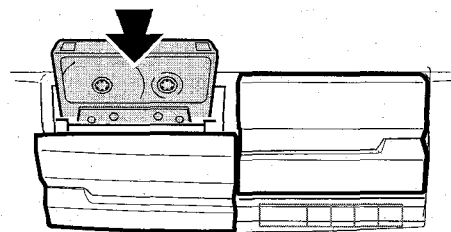

Insert a tape with the exposed side down. Push the cassette holder to close.

- 2 Press **▶** to start play.
Only the side facing out from the unit can be played back.

To stop play, press **■/▲**.
To pause play, press **■**. To resume play, press again.
To fast forward or rewind, press **◀◀** or **▶▶** in stop mode. Then press **■/▲** to stop the tape.

When both Deck 1 and Deck 2 are set in the playback mode Deck 2 is heard.

BASIC OPERATIONS

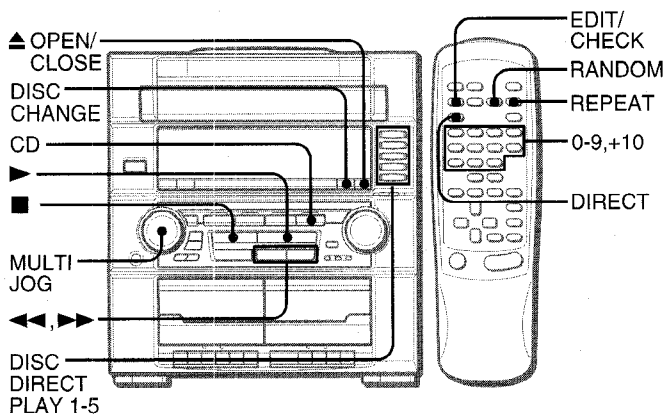

LOADING DISCS

Press **CD**, then press **▲ OPEN/CLOSE** to open the disc compartment. Load disc(s) with the label side up.

To load one or two discs, place the disc(s) on the tray(s) in the direction of the arrows as illustrated.

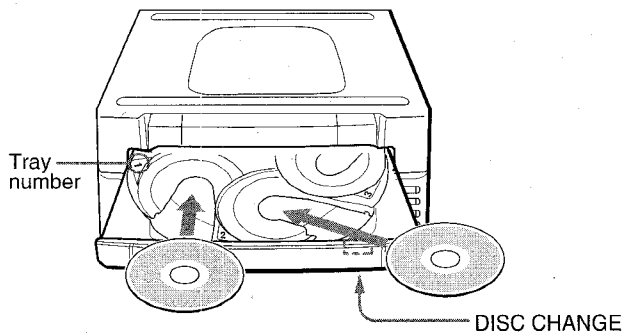

To load three to five discs, press **DISC CHANGE** to rotate the trays after placing two discs. Place the next disc on empty tray. Each time **DISC CHANGE** is pressed, the trays rotate and one disc can be placed.

After placing the discs, press **▲ OPEN/CLOSE** to close the disc compartment. The display shows the information of the disc to be played.

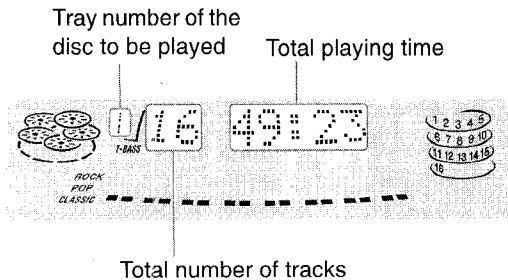

PLAYING DISCS

Load discs.

To play all discs in the disc compartment, press **▶**. Play begins with the disc on tray 1.

Number of track being played Elapsed playing time

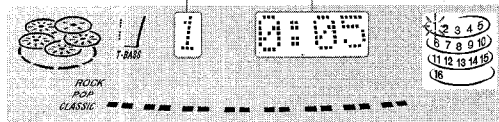

To play one disc only, press one of **DISC DIRECT PLAY 1-5**.

The selected disc is played once.

Selected disc tray number Elapsed playing time

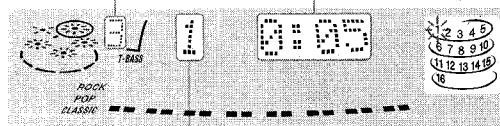

Number of track being played

To play with the remote control

Press **DIRECT**, then press one of the numbered buttons **1 to 5** within 3 seconds to select a disc.

To stop play, press **■**.

To pause play, press **||**. To resume play, press again.

To search for a particular point during playback, keep **◀▶** or **▶▶** pressed and release the button at the desired point.

To skip to the beginning of a track during playback, turn **MULTI JOG** or press **◀▶** or **▶▶** repeatedly.

To remove discs, press **▲ OPEN/CLOSE**.

You can only remove the two discs that face you. When the disc(s) to be removed does(do) not face you, press **DISC CHANGE** repeatedly.

To start play when the power is off (Direct Play Function)

Press **CD**. The power is turned on and play of the loaded disc(s) begins.

When **▲ OPEN/CLOSE** is pressed, the power is also turned on and the disc compartment is opened.

To check the remaining time

During play, press **EDIT/CHECK** on the remote control. The amount of time remaining until all tracks finish playing is displayed. To restore the playing time display, repeat the above.

Selecting a track with the remote control

1 Press **DIRECT**, then press one of the numbered buttons **1 to 5** within 3 seconds to select a disc.

2 Press numbered buttons **0-9** and **+10** to select a track.

Example:

To select the 25th track, press **+10**, **+10** and **5**.

To select the 10th track, press **+10** and **0**.

The selected track starts to play and continues to the end of that disc.

Replacing discs during play

While one disc is playing, the other discs can be replaced without interrupting play.

1 Press **DISC CHANGE**.

Two discs can be replaced.

2 Remove the discs and replace with other discs.

To replace the other two discs, press **DISC CHANGE** again.

3 Press **▲ OPEN/CLOSE** to close the disc compartment.

NOTE

- When loading an 8-cm (3-inch) disc, make sure to place it onto the inner circle of the tray precisely. Otherwise, the disc may be damaged or the disc compartment will not open. If it does not open, please consult your Aiwa dealer for repair.
- Do not place more than one compact disc on one disc tray.
- Do not tilt the unit with discs loaded. Doing so may cause malfunctions.
- When transporting the unit, remove the discs from the trays.
- When replacing the discs during play, do not replace discs other than those facing you.

If you place a disc on the empty right inner tray, and then press **▲ OPEN/CLOSE**, "ERROR" is displayed and the disc compartment may not close. Remove the disc on that tray.

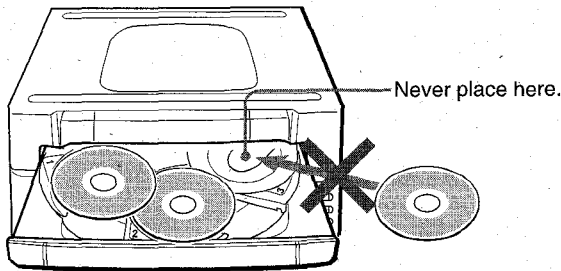

RANDOM PLAY

All the tracks on the selected disc or all the discs can be played randomly.

Press RANDOM on the remote control.

"RANDOM" lights up on the display.

To cancel random play, press again.

To play all discs, press ► to start play.

To play a single disc, press one of DISC DIRECT PLAY 1-5 to start play.

NOTE

During random play, it is not possible to skip to the previously played track with ◀◀.

REPEAT PLAY

A single disc or all the discs can be played repeatedly.

Press REPEAT on the remote control.

"↺" lights up on the display.

To play all discs, press ► to start play.

To play a single disc, press one of DISC DIRECT PLAY 1-5 to start play.

PROGRAMMED PLAY

Up to 30 tracks can be programmed from any of the inserted discs.

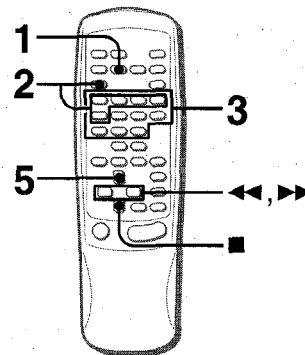

Use the remote control.

1 Press PRGM in stop mode.

"PRG" is displayed.

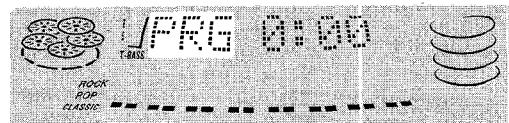

2 Press DIRECT, then press one of the numbered buttons 1 to 5 within 3 seconds to select a disc.

Go to the next step when the tray stops rotating.

3 Press numbered buttons 0-9 and +10 to program a track.

Example:

To select the 25th track, press +10, +10 and 5.

To select the 10th track, press +10 and 0.

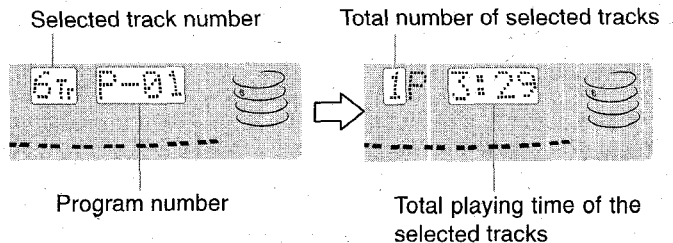

4 Repeat steps 2 and 3 to program other tracks.

5 Press ► to start play.

To check the program

Each time ◀◀ or ▶▶ is pressed in stop mode, a disc number, track number, and program number will be displayed.

To clear the program

Press ■ CLEAR in stop mode.

To add tracks to the program

Repeat steps 2 and 3 in stop mode. The track will be programmed after the last track.

To change the programmed tracks

Clear the program and repeat all the steps again.

NOTE

During programmed play, you can not use random play, check the remaining time or select a disc or track.

BASIC RECORDING

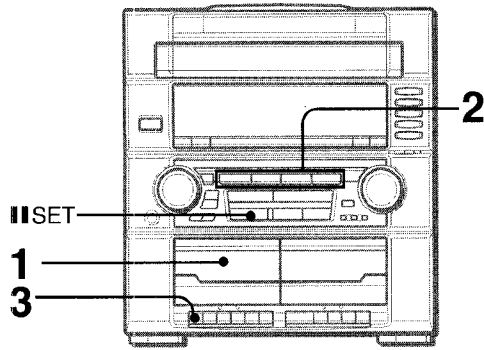

Preparation

- Use Type I (normal) tapes only.
- Set the tape to the point where recording will start.
- Note that recording is done on only one side of the tape.

1 Insert the tape to be recorded on into Deck 1.

Insert the tape with the side to be recorded on first facing out from the unit.

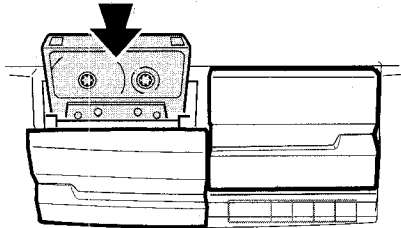

2 Press one of the function buttons and prepare the source to be recorded.

To record from a CD, press **CD** and load the disc(s).

To record from a tape, press **TAPE**. Then, insert the original tape into Deck 2 and play it.

To record from a radio broadcast, press **TUNER/BAND** and tune in to a station.

To record from a connected source, press **VIDEO/AUX/PHONO** and play.

3 Press ● on Deck 1 to start recording.

▶ is depressed simultaneously.

When the selected function is CD, playback and recording start simultaneously.

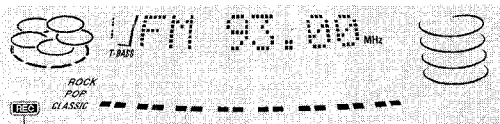

REC

To stop recording, press ■/▲ on Deck 1.

To pause recording, press || on Deck 1.

To resume recording, press it again.

To record selected tracks of the CD

Before pressing ●, program the tracks (see page 11).

To record part of the CD

When ● is pressed, recording always starts from the first track. To start in the middle of a track, play the CD first and press **IISET** for CD at the point you wish to start recording from. Then, press ●. The pause mode for CD button is released automatically and recording starts.

Sound adjustment during recording

The output volume and tone of the speakers or headphones may be freely varied without affecting the recording.

NOTE

- Do not press the buttons on Deck 2 during recording.
- ● cannot be depressed if the erasure prevention tab on the side of the tape to be recorded is broken off.

To erase a recording

A previous recording is erased when a new recording is made on that part of that tape.

- 1 Insert the tape you want to erase into Deck 1.
- 2 Press **TAPE** and stop all the tape operation in Deck 2.
- 3 Wind up the tape to the point where the erasure is to be started.
- 4 Press ● on Deck 1 to start the erasure.

About cassette tapes

- **To prevent accidental erasure**, break off the plastic tabs on the cassette tape after recording with a screwdriver or other pointed tool.

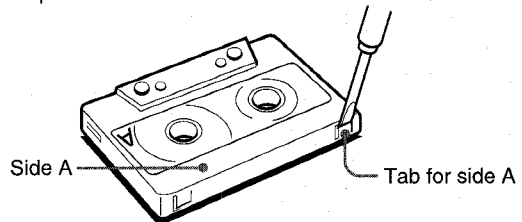

To record on the tape again, cover the tab openings with adhesive tape, etc.

- **120-minute or longer tapes** are extremely thin and easily deformed or damaged. They are not recommended.
- **Take up any slack** in the tape with a pencil or similar tool before use. Slack tape may break or jam in the mechanism.

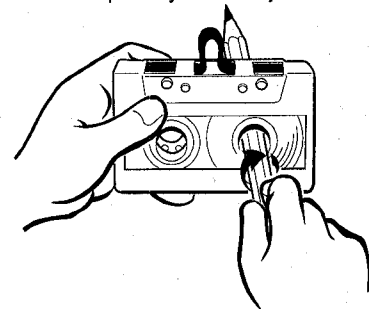

AI EDIT RECORDING

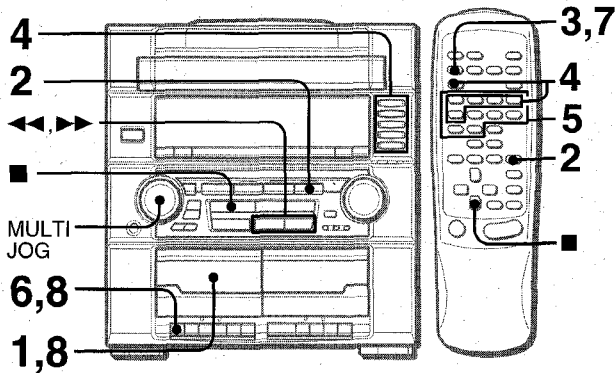

The AI edit recording function enables CD recording without worrying about tape length and track length. When a CD is inserted, the unit automatically calculates the total track length. If necessary, the order of tracks is rearranged so that no track is cut short.

(AI: Artificial Intelligence)

1 Insert the tape into Deck 1.

Insert the tape with the side to be recorded on first facing out from the unit, and wind up the tape with **◀▶**.

2 Press CD and load the disc(s).

3 Press EDIT/CHECK once.

"EDIT" and "AI" are displayed.

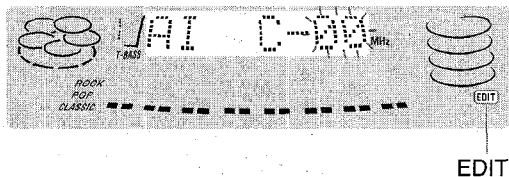

• When "PRGM" is displayed, press **EDIT/CHECK** again.

4 Press DIRECT, then press one of the numbered buttons 1 to 5 within 3 seconds to select a disc.

5 Press numbered buttons 0-9 on the remote control to designate the tape length.

10 to 99 minutes can be specified.

Example: When using a 60-minute tape, press **6** and **0**.

In a few seconds, the tracks to be recorded on each side of the tape are determined.

• **◀▶**, **▶▶** or **MULTI JOG** are also available to designate the tape length.

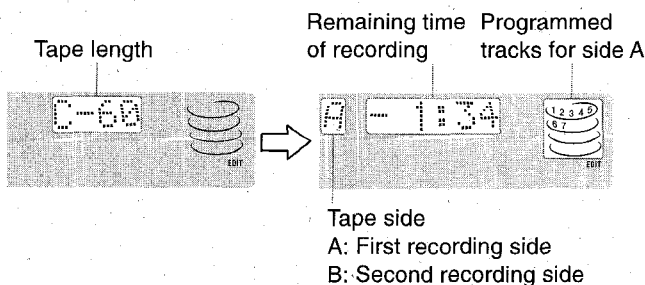

6 Press **●** on Deck 1 to start recording on the first side.

REC flashes for 10 seconds, and then CD play and recording of edited tracks for the first side start simultaneously. When the end of the tape is reached, Deck 1 enters the recording stop mode. After entering the recording stop mode go to step 7.

7 Press EDIT/CHECK to display the program for the second recording.

"B" is displayed.

8 Turn over the tape in Deck 1 and press **●** to start recording on the second side.

To stop recording

Press **■/▲** on Deck 1.

Recording and CD play stop simultaneously.

To clear the edit program

Press **■CLEAR** twice in the stop mode so that "EDIT" disappears on the display, or press **▲OPEN/CLOSE**.

To check the order of the programmed track numbers

Before recording, press **EDIT/CHECK** on the remote control to select side A or B, and press **◀▶** repeatedly.

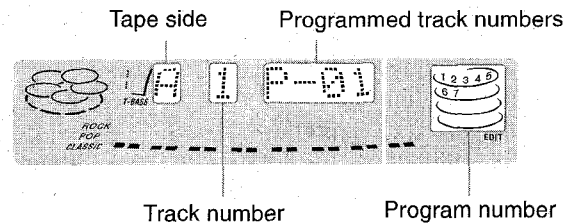

To add tracks from other discs to the edit program

If there is any time remaining on the tape after step 5, you can add tracks from other discs in the CD compartment.

1 Press EDIT/CHECK on the remote control to select side A or B.

2 Press DIRECT, then press one of the numbered buttons 1 to 5 within 3 seconds to select a disc.

3 Press numbered buttons on the remote control to select the tracks.

A track whose playing time is longer than the remaining time cannot be programmed.

4 Repeat steps 2 and 3 to add more tracks.

Time on cassette tapes and editing time

The actual cassette recording time is usually a little longer than the specified recording time printed on the label. This unit can program tracks to use the extra time. When the total recording time is a little longer than the tape's specified recording time after editing, the display shows the extra time (without a minus mark), instead of the time remaining on the tape (with the minus mark).

NOTE

The AI edit recording function cannot be used with discs containing 31 tracks or more.

PROGRAMMED EDIT RECORDING

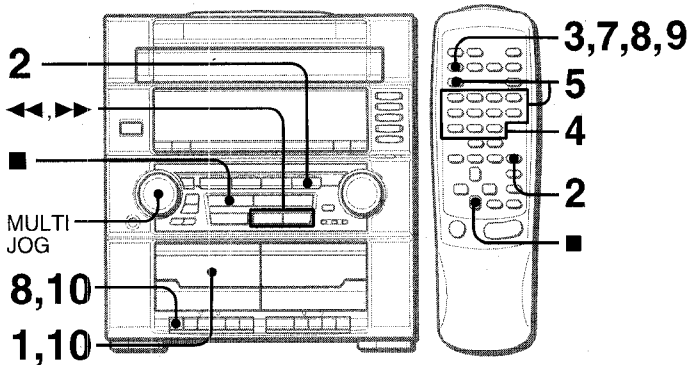

In the Programmed edit recording function the tracks can be programmed while checking the remaining time on each side of the tape as the tracks are programmed.

1 Insert the tape into Deck 1.

Insert the tape with the side to be recorded on first facing out from the unit, and wind up the tape with ◀◀.

2 Press CD and load the disc(s).

3 Press EDIT/CHECK twice.

"EDIT" and "PRGM" are displayed.



• When "A" is displayed, press **EDIT/CHECK** again.

4 Press numbered buttons on the remote control to designate the tape length.

10 to 99 minutes can be specified.

• ◀◀, ▶▶ or **MULTI JOG** are also available to designate the tape length.

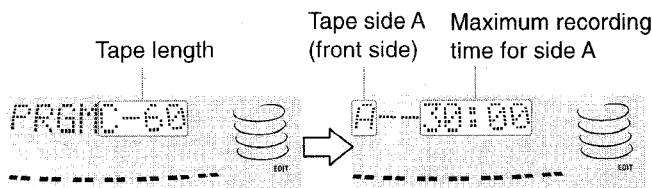

5 Press DIRECT, then press one of the numbered buttons 1 to 5 within 3 seconds to select a disc. Then, press numbered buttons 0-9 and +10 on the remote control to program a track.

Example: To select the 10th track of disc 2, press **DIRECT** and 2, then press **+10** and 0.

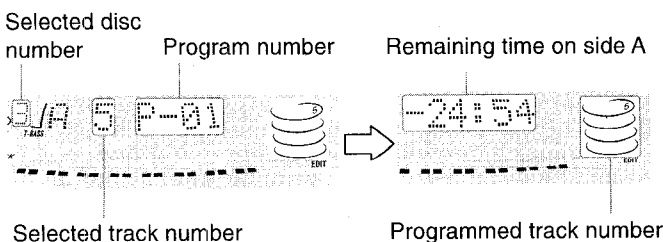

6 Repeat step 5 for the rest of the tracks for side A.

A track whose playing time is longer than the remaining time cannot be programmed.

7 Press EDIT/CHECK to select side B and program the tracks for side B.

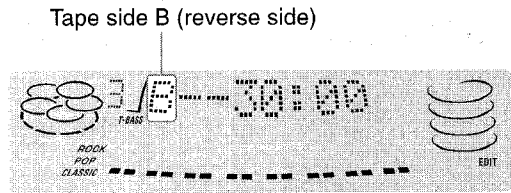

8 Press EDIT/CHECK to select side A and press ● on Deck 1.

REC flashes for 10 seconds, and then CD play and recording of edited tracks for the first side start simultaneously. When the end of the tape is reached, Deck 1 enters the recording stop mode. After entering the recording stop mode, go to step 9.

9 Press EDIT/CHECK for recording of the second side.

"B" is displayed.

10 Turn over the tape in Deck 1 and press ● to start recording.

Recording starts.

To stop recording

Press ■/▲ on Deck 1. Recording and CD play stop simultaneously.

To check the order of the programmed track numbers

Before recording, press **EDIT/CHECK** on the remote control to select side A or B, and press ◀◀ or ▶▶ repeatedly.

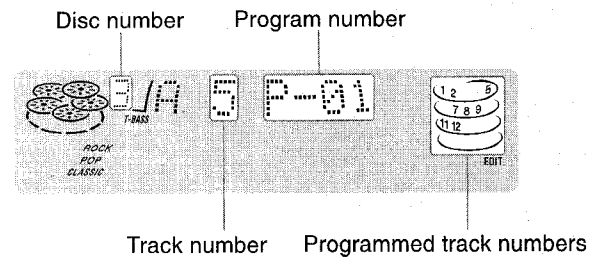

To change the program of each side

Press **EDIT/CHECK** on the remote control to select side A or B, and press ■ **CLEAR** to clear the program on the selected side. Then program tracks again.

To clear the edit program

Press ■ **CLEAR** twice in stop mode so that "EDIT" disappears on the display.

NOTE

Up to 30 tracks can be programmed from any of the inserted discs.

DOLBY PRO LOGIC

The DOLBY PRO LOGIC feature and the center and rear speakers (standard) assure full-scale home theater sound. When playing back laser discs or video software that have been recorded in Dolby Surround, astonishingly realistic sound surrounds the listener to create a new level of audio/visual entertainment.

Independent control of the four sound channels allows the listener to enjoy the same type of sound reproduction experienced in movie theaters. Voices are reproduced in the front and center sound field, while ambient sounds like cars and crowds are reproduced on all sides of the listener for an incredibly lifelike audio/video experience. Please read the following carefully to "tune" the system's output to match the characteristics of your listening space.

Check the following:

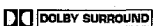
- Before using the DOLBY PRO LOGIC, adjust the proper balance of speaker sound levels.
- Make sure the supplied speakers are properly connected and positioned (see page 4).
- Make sure the TV set and video unit are properly connected (see page 4).
- Make sure the laser disc, video tape, etc., support  DOLBY SURROUND.

ADJUSTING SPEAKER LEVEL

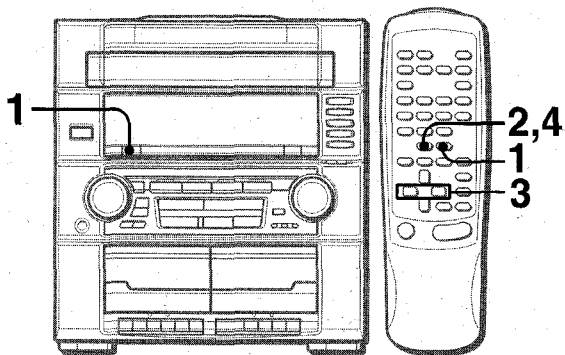

The unit is equipped with a built-in test signal generator called a noise sequencer for easy balance adjustment of all 5 channels. The sequencer outputs a noise signal that "travels" from channel to channel, enabling the simple adjustment of sound level to achieve, at the listening position, the same apparent loudness from each channel.

Use the remote control.

1 Press DOLBY PRO LOGIC to select NORMAL.

"NORMAL" is displayed.

If "PHANTOM" or "3 STEREO" is displayed, press **DOLBY PRO LOGIC** repeatedly until "NORMAL" is selected.

2 Press MANUAL SELECT (TEST) and hold it down for about 4 seconds until "L" flashes.



A noise signal is sent to each channel in turn in the following sequence.

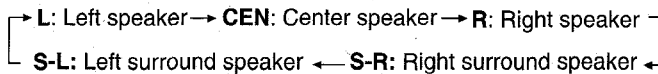

3 Adjust the sound level of the center and the surround speakers.

While "CEN", "S-R" or "S-L" is displayed, press ◀◀ or ▶▶ to adjust the volume of the center or surround speakers to match the level of the left and right speakers.



To adjust the balance between the left and right speakers, see page 6. At this time, the DOLBY PRO LOGIC mode should be canceled by pressing **DOLBY PRO LOGIC** until the "P-OFF" is displayed.

4 Press MANUAL SELECT (TEST) again to stop the noise signal.

NOTE

- If the surround speakers or the center speaker level of the DOLBY PRO LOGIC is changed, that of the DSP SURROUND system (page 7) and the DOLBY DIGITAL SURROUND (page 20) is also changed.
- While "S-R" or "S-L" is displayed, both surround speakers output the noise signal together. However, only the sound level of one surround speaker displayed as "S-R" or "S-L" can be adjusted.
- When the sequencer outputs a noise signal, a clicking sound might be heard from the speakers due to the characteristics of the circuit. This is not malfunction.

About the channels

The left and right speakers create the stereo effect.

The center speaker helps achieve precise sound positioning over a broad sound field.

The rear-mounted surround speakers enhance the "depth" of the sound field.

To change the delay time

The surround speakers reproduce sounds a split second after the front speakers. The delay is initially set to 20 ms (milliseconds).

To change this standard delay time, press **MANUAL SELECT (TEST)** on the remote control repeatedly in NORMAL or PHANTOM mode until "TIME" is displayed. Then, press the ◀◀ or ▶▶. Each time one of the buttons is pressed, the delay time changes as shown below.

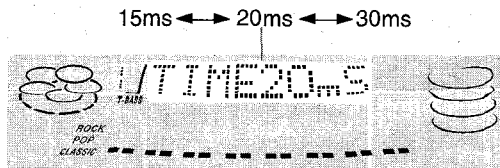

PLAY WITH DOLBY PRO LOGIC

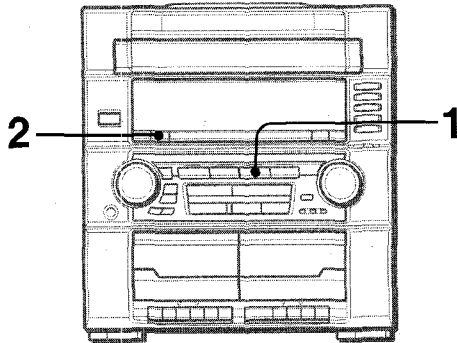

1 Press the VIDEO/AUX/PHONO and start playback of the video source.

2 Press DOLBY PRO LOGIC.

NORMAL is selected, and the playback sound has the DOLBY PRO LOGIC effect.

To cancel DOLBY PRO LOGIC mode

Press **DOLBY PRO LOGIC** repeatedly until "P-OFF" is displayed.

To change the sound levels during playback

After adjusting the balance with the noise sequencer, the sound levels of the center or surround speakers can be adjusted during playback of laser discs or video software.

1 Press **MANUAL SELECT (TEST)** on the remote control repeatedly to select "CEN" (center), "S-R" (surround right) or "S-L" (surround left).

2 While the "CEN", "S-R" or "S-L" is displayed, press ◀◀ or ▶▶ on the remote control to adjust the volume.

ADDITIONAL DOLBY PRO LOGIC MODES

In addition to the NORMAL mode, this unit is also equipped with the PHANTOM and the 3 STEREO modes.

PHANTOM mode: Use this mode when no center speaker is connected. The center channel signals are output through the left and right speakers.

3 STEREO mode: Use this mode when no surround speakers are connected. This mode reproduces rear sounds through the front speakers.

To select PHANTOM or 3 STEREO

Press **DOLBY PRO LOGIC** repeatedly until the desired DOLBY PRO LOGIC mode is displayed. The DOLBY PRO LOGIC mode is displayed cyclically as follows.

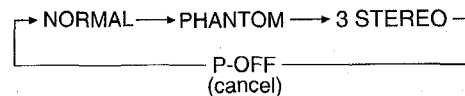

To adjust the balance of connected speaker sound levels

Carry out steps 2 to 4 on page 15.

NOTE

- Depending on the sound source and/or listening conditions, surround effect may not be obtained even when the DOLBY PRO LOGIC is on.
- The full DOLBY PRO LOGIC effect cannot be obtained when using software without  mark.
- The DOLBY PRO LOGIC is automatically canceled when:
 - the DSP SURROUND system is turned on.
 - the headphones are plugged in.
 - the 5.1 CH (page 20) is turned on.

CLOCK AND TIMER

SETTING THE CLOCK

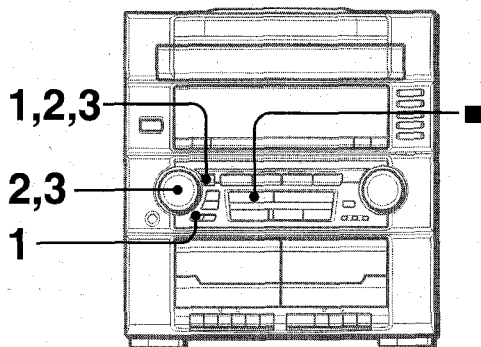

- 1 Press **CLOCK/DIMMER** once, then press **ENTER** within 4 seconds.

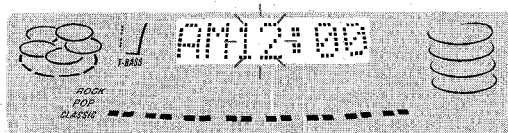

When using the remote control
Press **CLOCK**, then press **IISET** within 4 seconds.

- 2 Turn **MULTI JOG** to designate the hour, then press **ENTER**.

The hour stops flashing and the minute starts flashing.

- 3 Turn **MULTI JOG** to designate the minute, then press **ENTER**.

The minute stops flashing on the display and the clock starts from 00 seconds.

To display the current time

Press **CLOCK/DIMMER** once. The time is displayed for 4 seconds. However, the time cannot be displayed during recording.

To switch to the 24-hour standard

Press **CLOCK/DIMMER** once and then press **■** within 4 seconds. Repeat the same procedure to restore the 12-hour standard.

If the clock display flashes

This is caused by a power interruption. The current time needs to be reset.

If power is interrupted for more than approximately 24 hours, all settings stored in memory after purchase need to be reset.

- * **◀▶** and **▶▶** are also available instead of **MULTI JOG**.
- * **IISET** is also available instead of **ENTER**.

SETTING THE SLEEP TIMER

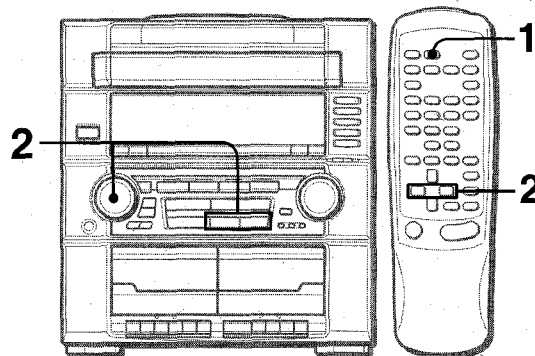

The unit can be turned off automatically at a specified time.

- 1 Press **SLEEP** on the remote control.

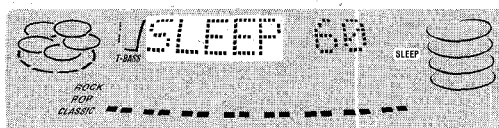

- 2 Within 4 seconds, turn **MULTI JOG** or press **◀◀** or **▶▶** to specify the time until the power is turned off.

The time changes between 5 and 240 minutes in 5-minute steps.

Specified time

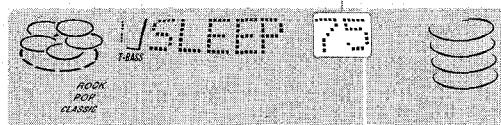

To check the time remaining until the power is turned off
Press **SLEEP** once. The remaining time is displayed for 4 seconds.

To cancel the sleep timer

Press **SLEEP** twice so that "SLEEPoFF" appears on the display.

SETTING THE TIMER

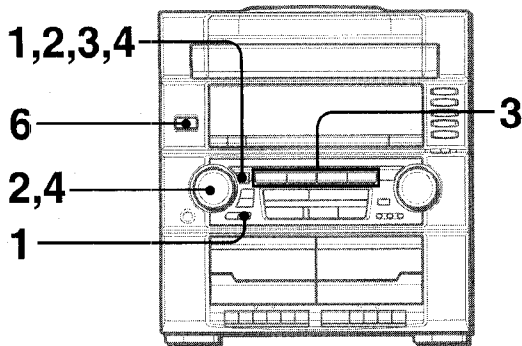

The unit can be turned on at a specified time every day with the built-in timer.

Preparation

Make sure the clock is set correctly.

1 Press **TIMER** to display \odot , then press **ENTER** within 6 seconds.

\odot is displayed and the hour flashes.

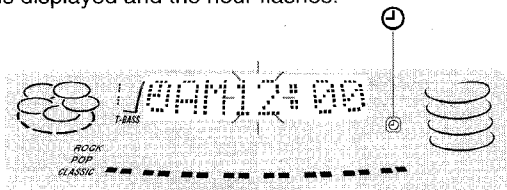

NOTE

If you press **ENTER** after 6 seconds, another operation may start.

2 Designate the hour of the timer-on time by turning **MULTI JOG**, then press **ENTER**.

Repeat to designate the minute of the timer-on time.



After you designate the timer-on time, one of the source names flashes on the display.

3 Press one of the function buttons to select a source, then press **ENTER**.

• If **TUNER/BAND** is pressed, the band cannot be selected in this step.

4 Select the duration for the timer-activated period with **MULTI JOG**, then press **ENTER**.

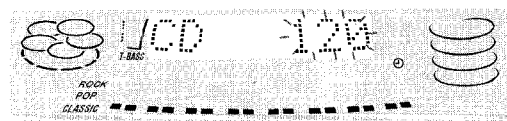

The duration for the timer-activated period can be set between 5 and 240 minutes in 5-minute steps.

5 Prepare the source.

To listen to a CD, load the disc to be played first on tray 1.

To listen to a tape, insert the tape into Deck 1 or 2.

To listen to the radio, tune in to a station.

6 Press **POWER** to turn the unit off after adjusting the volume and tone.

\odot remains on the display after the power is turned off (timer standby mode).

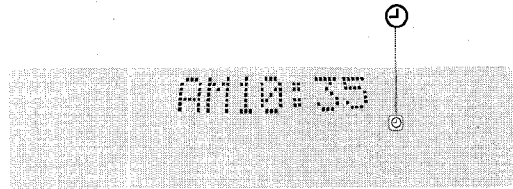

7 Get ready for the **TAPE** function or the timer recording.

To listen to the tape, press \blacktriangleright .

To record the source, press \bullet on Deck 1.

When the timer-on time is reached, the unit turns on and begins play with the selected source.

The volume level is automatically set to 16 when the power is turned off with the volume level set to 17 or more.

The timer recording period and tape length

When the length of the tape to be recorded is shorter than the timer recording period, \bullet on Deck 1 is released before the timer is off.

When the tape length is longer than the timer recording period, \bullet is not released. If \bullet is not released for a long time, the tape in the deck may be damaged. Press $\blacksquare/\blacktriangle$ to release \bullet .

To check the specified time and source

Press **TIMER**. The timer-on time, the selected source name and the duration for the timer-activated period are displayed for 4 seconds.

To cancel timer standby mode temporarily

Press **TIMER** repeatedly until \odot disappears on the display.

To restore the timer standby mode, press **TIMER** once or twice to display \odot .

Using the unit while the timer is set

You can use the unit normally after setting the timer.

Before turning off the power, carry out step 5 to prepare the source, and adjust the volume and tone.

NOTE

- Timer playback and timer recording will not begin unless the power is turned off.
- Connected equipment cannot be turned on and off by the built-in timer of this unit. Use an external timer.

* \blacktriangleleft and \blacktriangleright are also available instead of **MULTI JOG**.

* **IISET** is also available instead of **ENTER**.

OTHER CONNECTIONS

CONNECTING OPTIONAL EQUIPMENT

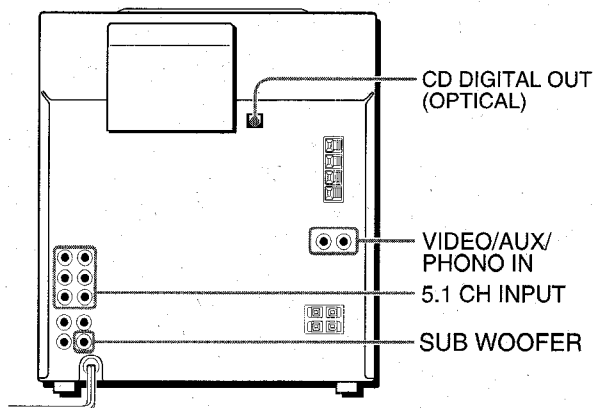

Refer to the operating instructions of the connected equipment for details.

- The connecting cords are not supplied. Obtain the necessary connecting cords.
- Consult your local Aiwa dealer for optional equipment.

VIDEO/AUX/PHONO IN JACKS

This unit can input analog sound signals through these jacks. Use a cable with RCA phono plugs to connect audio equipment (turntables, DVD players, LD players, MD players, VCRs, TV, etc.).

Connect the red plug to **VIDEO/AUX/PHONO IN R** jack, and the white plug to **VIDEO/AUX/PHONO IN L** jack.

When connecting a turntable

Use an Aiwa turntable equipped with a built-in equalizer amplifier.

CD DIGITAL OUT (OPTICAL) JACK

This unit can output CD digital sound signals through this jack. Use an optical cable to connect digital audio equipment (DAT deck, MD recorder, etc.).

Remove the dust cap (a) from the **CD DIGITAL OUT (OPTICAL)** jack. Then, connect an optical cable plug to the **CD DIGITAL OUT (OPTICAL)** jack.

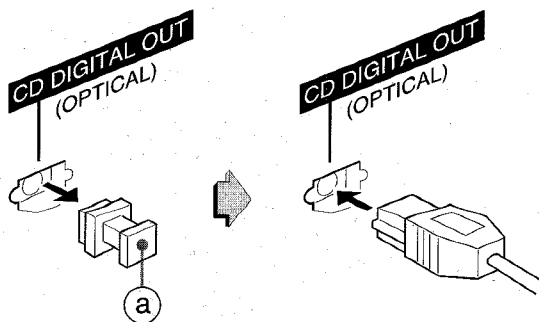

When the CD DIGITAL OUT (OPTICAL) jack is not being used

Attach the supplied dust cap.

SUB WOOFER JACK

Connect an optional powered sub woofer with a built-in amplifier to the jack.

NOTE

SUB WOOFER output jack is designed to reproduce the DOLBY DIGITAL SURROUND sound.

No sound is heard from the sub woofer when the DOLBY PRO LOGIC, the DSP SURROUND system and the 5.1 CH are set to off.

5.1CH INPUT JACKS

This unit can input sound signals from the audio equipment (DVD players, LD players, etc.) that contains a Dolby Digital decoder with the 5.1 ch output terminals. Refer to "CONNECTING A DVD PLAYER" on page 20.

LISTENING TO EXTERNAL SOURCES

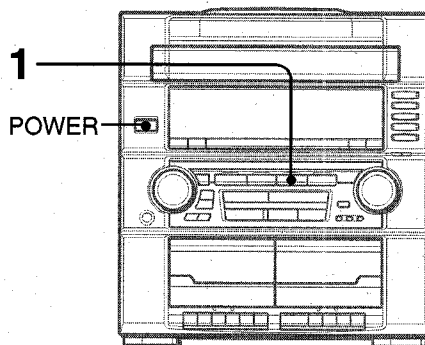

To play equipment connected to **VIDEO/AUX/PHONO IN** jacks proceed as follows.

1 Press VIDEO/AUX/PHONO.

"VIDEO" appears on the display.

2 Play the connected equipment.

To change a source name on the display

When **VIDEO/AUX/PHONO** is pressed, "VIDEO" is displayed initially. It can be changed to "AUX," "PHONO" or "TV."

With the power on, press **POWER** while pressing **VIDEO/AUX/PHONO**.

Repeat the procedure to select one of the names.

CONNECTING A DVD PLAYER

5.1CH INPUT jack of this unit support the DOLBY DIGITAL SURROUND system.

Connect a DVD player with 5.1 ch output jacks to this unit using cables with RCA phono plugs as follows;

DVD player's jack	This unit's jack
5.1CH OUTPUT FRONT (L, R), etc.	5.1CH INPUT FRONT (L, R)
5.1CH OUTPUT SURROUND (L, R), etc.	5.1CH INPUT REAR (L, R)
5.1CH OUTPUT CENTER, etc.	5.1CH INPUT CENTER
5.1CH OUTPUT SUB WOOFER, etc.	5.1CH INPUT SUB WOOFER
LINE OUT (L, R), etc.	VIDEO/AUX/PHONO IN (L, R)

(See **NOTE**.)

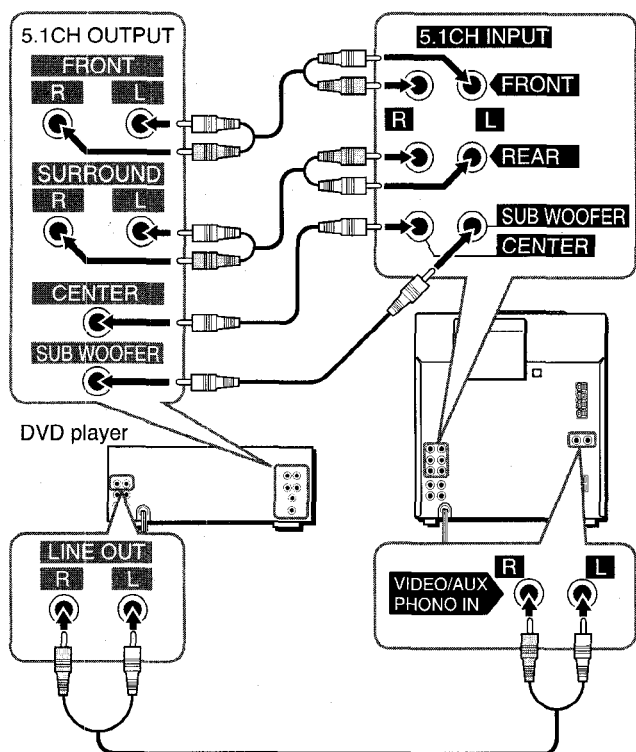

NOTE

- If the DVD player is not connected to **VIDEO/AUX/PHONO IN** jacks:
 - the spectrum analyzer does not show the sound level of the DVD player.
 - the sound from the connected DVD player cannot be recorded. To remove these limitations, connect the LINE OUT jacks of the DVD player to **VIDEO/AUX/PHONO IN** jacks of this unit besides connecting to **5.1CH INPUT** jacks. The signals through **VIDEO/AUX/PHONO IN** jacks enable the spectrum analyzer to work and the recording to be done. Refer also to the operating instructions of the DVD player.
- The DOLBY DIGITAL SURROUND sound cannot be recorded in any way.

LISTENING TO DOLBY DIGITAL SURROUND SOUND

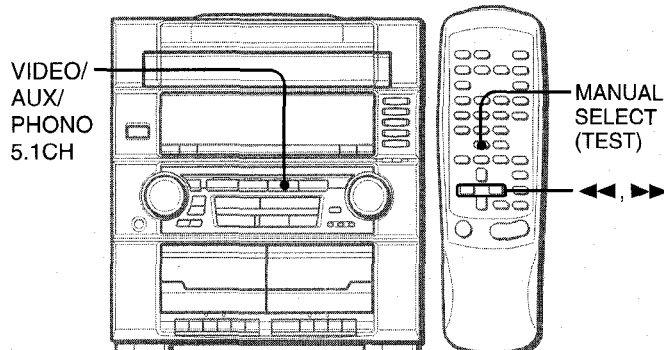

When a DVD player is connected to **5.1CH INPUT** jacks of this unit, you can listen to DOLBY DIGITAL SURROUND sound, which enables you to enjoy theater-quality sound in your home.

- Press **VIDEO/AUX/PHONO 5.1CH** repeatedly until "**5.1ch IN**" is displayed. DOLBY DIGITAL SURROUND is turned on.
- Start playing **DOLBY DIGITAL SURROUND** sound on the DVD player.

NOTE

- The DOLBY PRO LOGIC and the DSP SURROUND system are automatically canceled when the 5.1CH is selected.
- Make sure the software played back with the connected equipment support the DOLBY DIGITAL SURROUND.
- The function is changed from the 5.1CH to the VIDEO when:
 - the headphones are plugged in.
 - the DSP SURROUND system or the DOLBY PRO LOGIC is turned on.

To adjust the sound levels of the center and surround speakers in DOLBY DIGITAL SURROUND

- Press **VIDEO/AUX/PHONO 5.1CH** repeatedly until "**5.1ch IN**" is displayed. DOLBY DIGITAL SURROUND is turned on.
- Press **MANUAL SELECT (TEST)** on the remote control repeatedly. Speaker name appear in turn as follows:

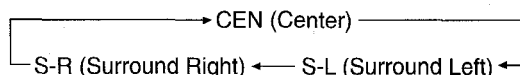

- Press **◀** or **▶** to adjust the sound level while "CEN," "S-L" or "S-R" is displayed. Each level can be adjusted between -8 dB and +7dB.
- Repeat steps 2 and 3 to adjust each speaker's sound level.

NOTE

If the surround speakers or the center speaker level of the DOLBY DIGITAL SURROUND is changed, that of the DSP SURROUND system (page 7) and the DOLBY PRO LOGIC (page 15) is also changed.

CARE AND MAINTENANCE

Occasional care and maintenance of the unit and the software are needed to optimize the performance of your unit.

To clean the cabinet

Use a soft and dry cloth.

If the surfaces are extremely dirty, use a soft cloth lightly moistened with mild detergent solution. Do not use strong solvents, such as alcohol, benzine or thinner as these could damage the finish of the unit.

To clean the heads and tape paths

After every 10 hours of use, clean the heads and tape paths with a head cleaning cassette or cotton swab moistened with cleaning fluid or denatured alcohol. (These cleaning kits are commercially available.)

When cleaning with a cotton swab, wipe the recording/playback head, erasure head (Deck 1 only), capstans, and pinchrollers.

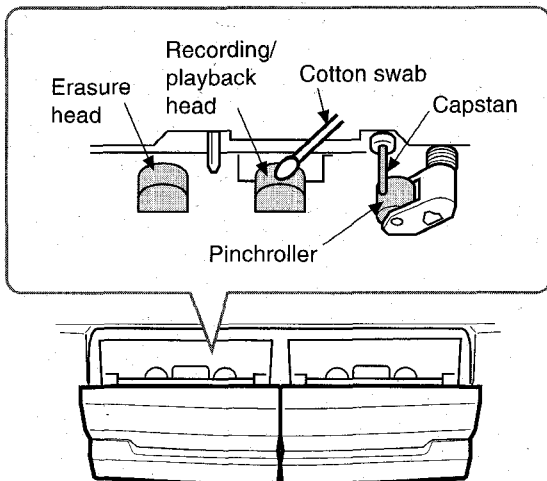

After cleaning the heads and tape paths with a liquid head cleaning cassette or a moistened swab, wait until the cleaned parts are completely dry before inserting the tapes.

To demagnetize the heads

The heads may become magnetized after long-term use. This may narrow the output range of recorded tapes and increase noise. After 20 to 30 hours use, demagnetize the heads with any commercially available demagnetizer.

Care of discs

- When a disc becomes dirty, wipe the disc from the center out with a cleaning cloth.

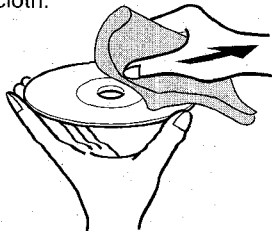

- After playing a disc, store the disc in its case. Do not leave the disc in places that are hot or humid.

Care of tapes

- Store tapes in their cases after use.
- Do not leave tapes near magnets, motors, television sets, or any source of magnetism. This will downgrade the sound quality and cause noise.
- Do not expose tapes to direct sunlight, or leave them in a car parked in direct sunlight.

TROUBLESHOOTING GUIDE

If the unit fails to perform as described in these Operating Instructions, check the following guide.

GENERAL

There is no sound.

- Is the AC cord connected properly?
- Is there a bad connection? (→ page 4)
- There may be a short circuit in the speaker terminals.
 - Disconnect the AC cord, then correct the speaker connections.

Was an incorrect function button pressed?

Sound is emitted from one speaker only.

- Is the other speaker disconnected?

An erroneous display or a malfunction occurs.

→ Reset the unit as stated below.

TUNER SECTION

There is constant, wave-like static.

- Is the antenna connected properly? (→ page 4)
- Is the signal weak?
 - Connect an outdoor antenna.

The reception contains noise interferences or the sound is distorted.

- Is the system picking up external noise or multipath distortion?
 - Change the orientation of the antenna.
 - Move the unit away from other electrical appliances.

CASSETTE DECK SECTION

The tape does not run.

- Is the deck in pause mode? (→ page 9)

The sound is off-balance or not adequately high.

- Is the playback head dirty? (→ page 21)

Recording is not possible.

- Is the erasure prevention tab on the tape broken off? (→ page 12)
- Is the recording head dirty? (→ page 21)

Erasure is not possible.

- Is the erasure head dirty? (→ page 21)
- Is a metal tape being used?

High frequency sound is not emitted.

- Is the recording/playback head dirty? (→ page 21)

CD PLAYER SECTION

The CD player does not play.

- Is the disc correctly placed? (→ page 10)
- Is the disc dirty? (→ page 21)
- Is the lens affected by condensation?
 - Wait approximately one hour and try again.

To reset

If an unusual condition occurs in the display window or the cassette decks, reset the unit as follows.

- 1 Press **POWER** to turn off the power.
- 2 Press **POWER** to turn the power back on while pressing **■ CLEAR**. Everything stored in memory after purchase is canceled.

If the power cannot be turned off in step 1 because of a malfunction, reset by disconnecting the AC cord, and connect it again. Then carry out step 2.

SPECIFICATIONS

Main unit CX-ZVR55

FM tuner section

Tuning range	87.5 MHz to 108 MHz
Usable sensitivity (IHF)	13.2 dBf
Antenna terminals	75 ohms (unbalanced)

AM tuner section

Tuning range	530 kHz to 1710 kHz (10 kHz step) 531 kHz to 1602 kHz (9 kHz step)
Usable sensitivity	350 μ V/m
Antenna	Loop antenna

Amplifier section

Power output	Front
	50 W + 50 W (50 Hz – 20 kHz, THD less than 1 %, 6 ohms)
	Rear (Surround)
	20 W + 20 W (50 Hz – 20 kHz, THD less than 1 %, 8 ohms)
	Center
	20 W (50 Hz – 20 kHz, THD less than 1 %, 8 ohms)
Total harmonic distortion	0.05 % (25 W, 1 kHz, 6 ohms, DIN AUDIO)
Inputs	VIDEO/AUX/PHONO IN: 500 mV
	5.1CH INPUT: FRONT: 500 mV REAR: 300 mV CENTER: 300 mV SUB WOOFER: 500 mV CD DIGITAL OUT (OPTICAL) SUB WOOFER: 1 V
Outputs	SPEAKERS: accept speakers of 6 ohms or more
	SURROUND SPEAKERS: accept speakers of 8-16 ohms CENTER SPEAKER: accepts speakers of 8 ohms or more PHONES (stereo jack): accepts headphones of 32 ohms or more

Cassette deck section

Track format	4 tracks, 2 channels stereo
Frequency response	50 Hz – 10000 Hz
Signal-to-noise ratio	45 dB (Normal tape peak level, above 400 Hz)
Recording system	AC bias
Heads	Deck 1: Recording/playback head × 1, erase head × 1
	Deck 2: Playback head × 1

Compact disc player section

Laser	Semiconductor laser ($\lambda = 780$ nm)
D-A converter	1 bit dual
Signal-to-noise ratio	85 dB (1 kHz, 0 dB)
Harmonic distortion	0.05 % (1 kHz, 0 dB)
Wow and flutter	Unmeasurable

General

Power requirements	120 V AC, 60 Hz
Power consumption	150 W
Dimensions of main unit (W × H × D)	360 × 394.5 × 381 mm (14 1/4 × 15 5/8 × 15 in.)
Weight of main unit	9 kg (19 lb. 13 oz.)

Speaker system SX-ZR55

Cabinet type	3 way, bass reflex
Speakers	Woofers:
	170 mm (6 3/4 in.) cone type
	Tweeters:
	60 mm (2 3/8 in.) cone type
	Super tweeter:
	20 mm (13/16 in.) ceramic type
Impedance	6 ohms
Output sound pressure level	87 dB/W/m
Dimensions (W × H × D)	280 × 444 × 272 mm (11 1/8 × 17 1/2 × 10 3/4 in.)
Weight	4.5 kg (9 lbs. 15 oz.)

Specifications and external appearance are subject to change without notice.

COPYRIGHT

Please check the laws on copyright relating to recordings from discs, radio or external tape for the country in which the machine is being used.

DOLBY PRO LOGIC

Manufactured under license from Dolby Laboratories Licensing Corporation.
"DOLBY", the double-D symbol  and "PRO LOGIC" are trademarks of Dolby Laboratories Licensing Corporation.

NOTE

This equipment has been tested and found to comply with the limits for a Class B digital device, pursuant to Part 15 of the FCC Rules. These limits are designed to provide reasonable protection against harmful interference in a residential installation.

This equipment generates, uses, and can radiate radio frequency energy and, if not installed and used in accordance with the instructions, may cause harmful interference to radio communications. However, there is no guarantee that interference will not occur in a particular installation. If this equipment does cause harmful interference to radio or television reception, which can be determined by turning the equipment off and on, the user is encouraged to try to correct the interference by one or more of the following measures:

- Reorient or relocate the receiving antenna.
- Increase the separation between the equipment and receiver.
- Connect the equipment into an outlet on circuit different from that to which the receiver is connected.
- Consult the dealer or an experienced radio/TV technician for help.

CAUTION

Modifications or adjustments to this product, which are not expressly approved by the manufacturer, may void the user's right or authority to operate this product.

ADVERTENCIA

PARA REDUCIR EL RIESGO DE INCENDIOS O SACUDIDAS ELECTRICAS, NO EXPONGA ESTE APARATO A LA LLUVIA NI A LA HUMEDAD.



CAUTION

RISK OF ELECTRIC SHOCK
DO NOT OPEN



“PRECAUCION: PARA REDUCIR EL RIESGO DE QUE SE PRODUZCAN SACUDIDAS ELECTRICAS, NO quite la cubierta (o panel posterior). EN EL INTERIOR NO HAY piezas que deba reparar el usuario. SOLICITE LAS REPARACIONES AL PERSONAL DE SERVICIO CAPACITADO.”

Explicación de los símbolos gráficos:



El símbolo del rayo con punta de flecha, en el interior de un triángulo equilátero, tiene la finalidad de avisar al usuario de la presencia de “tensiones peligrosas” sin aislar en el interior del producto que podrían ser de suficiente magnitud como para constituir un riesgo de sacudida eléctrica para las personas.



El signo de exclamación en el interior de un triángulo equilátero tiene la finalidad de avisar al usuario de la presencia de instrucciones de operación y mantenimiento (reparación) en el material impreso que acompaña al aparato.

Anotación del propietario

Para su conveniencia, anote el número de modelo y el número de serie (los encontrará en el panel trasero de su aparato) en el espacio suministrado más abajo. Menciónelos cuando se ponga en contacto con su concesionario Aiwa en caso de tener dificultades.

N.º de modelo	N.º de serie (N.º de lote)
CX-ZVR55 U	
SX-ZR55 U	
SX-C606	
SX-R276	

PRECAUCIONES

Lea cuidadosa y completamente el manual de instrucciones antes de utilizar la unidad. Asegúrese de guardar el manual de instrucciones para utilizarlo como referencia en el futuro. Todas las advertencias y precauciones del manual de instrucciones y de la unidad deberán cumplirse estrictamente, así como también las sugerencias de seguridad mencionadas más abajo.

Instalación

- 1 Agua y humedad** — No utilice esta unidad cerca del agua como, por ejemplo, cerca de una bañera, una palangana, una piscina o algo similar.
- 2 Calor** — No utilice esta unidad cerca de fuentes de calor, incluyendo salidas de aire caliente, estufas u otros aparatos que generen calor.
Tampoco deberá someterse a temperaturas inferiores a 5°C ni superiores a 35°C.
- 3 Superficie de montaje** — Ponga la unidad sobre una superficie plana y nivelada.
- 4 Ventilación** — La unidad deberá situarse donde tenga suficiente espacio libre a su alrededor, para que la ventilación

apropiada quede asegurada. Deje un espacio libre de 10 cm por la parte posterior y superior de la unidad, y 5 cm por cada lado.

- No ponga la unidad sobre una cama, una alfombra o superficies similares que podrían taponar las aberturas de ventilación.
- No instale la unidad en una librería, mueble o estantería cerrada herméticamente donde la ventilación no sea adecuada.

- 5 Entrada de objetos y líquidos** — Tenga cuidado de que pequeños objetos y líquidos no entren en la unidad por las aberturas de ventilación.

- 6 Carros de mano y soportes** — Cuando ponga o monte la unidad en un soporte o carro de mano, ésta deberá moverse con mucho cuidado.



Las paradas repentinas, la fuerza excesiva y las superficies irregulares pueden hacer que la unidad o el carro de mano se dé vuelta o se caiga.

- 7 Condensación** — En la lente del fonocaptor del reproductor de discos compactos tal vez se forme condensación cuando:
 - La unidad se pase de un lugar frío a uno caliente.
 - El sistema de calefacción se acabe de encender.
 - La unidad se utilice en una habitación muy húmeda.
 - La unidad se enfríe mediante un acondicionador de aire.

Esta unidad tal vez funcione mal cuando tenga condensación en su interior. En este caso, deje en reposo la unidad durante unas pocas horas y repita de nuevo la operación.

- 8 Montaje en pared o techo** — La unidad no se deberá montar en una pared ni en el techo, a menos que se especifique lo contrario en el manual de instrucciones.

Energía eléctrica

- 1 Fuentes de alimentación** — Conecte solamente esta unidad a las fuentes de alimentación especificadas en el manual de instrucciones, y como está marcado en la unidad.
- 2 Polarización** — Como medida de seguridad, algunas unidades disponen de enchufes de alimentación de CA polarizados que solamente podrán insertarse de una forma en el tomacorriente de la red. Si es difícil o imposible insertar el enchufe de alimentación de CA en un tomacorriente de la red, dele la vuelta e inténtelo de nuevo. Si sigue sin poder insertarse bien, llame a un técnico de servicio cualificado para que reemplace el tomacorriente. Para evitar anular la función de seguridad del enchufe polarizado, no lo inserte a la fuerza en un tomacorriente.
- 3 Cable de alimentación de CA**

- Cuando desconecte el cable de alimentación de CA, sujete la clavija de alimentación de CA y tire de ella. No tire del propio cable.
- Nunca maneje la clavija de alimentación de CA con las manos mojadas porque podría producirse un incendio o una sacudida eléctrica.
- Los cables de alimentación deberán colocarse de forma que no queden muy doblados, pillados, y que nadie pueda pisarlos. Preste especial atención al cable de la unidad principal al tomacorriente de CA.
- Evite sobrecargar las tomas de CA y los cables de extensión más allá de su capacidad porque esto podría causar un incendio o una sacudida eléctrica.

- 4 Cable prolongador** — Para evitar descargas eléctricas, no utilice el enchufe de alimentación de CA polarizado con un cable prolongador ni tomacorriente a menos que el enchufe pueda insertarse completamente a fin de evitar que sus cuchillas queden al descubierto.

- 5 Períodos de no utilización** — Desenchufe el cable de alimentación de CA de la toma de CA si la unidad no va a ser utilizada durante varios meses o más. Cuando el cable de alimentación esté conectado, por la unidad continuará circulando una pequeña cantidad de corriente, aunque la alimentación esté desconectada.

Antena exterior

- 1 Líneas eléctricas** — Cuando conecte una antena exterior, cerciórese de que esté alejada de las líneas eléctricas.

2 Puesta a tierra de la antena exterior — Cerciórese de que el sistema de antena esté adecuadamente puesto a tierra como medida de protección contra sobretensiones inesperadas o la generación de electrostática. El artículo 810 del código National Electric Code, ANSI/NFPA70 proporciona información sobre la puesta a tierra adecuada del mástil, la estructura de soporte, y la acometida a la unidad de descarga de la antena, así como sobre el tamaño de la unidad de puesta a tierra, la conexión de los terminales de puesta a tierra, y los requisitos de puesta a tierra de los propios terminales.

Puesta a tierra de la antena según el Código Eléctrico Nacional

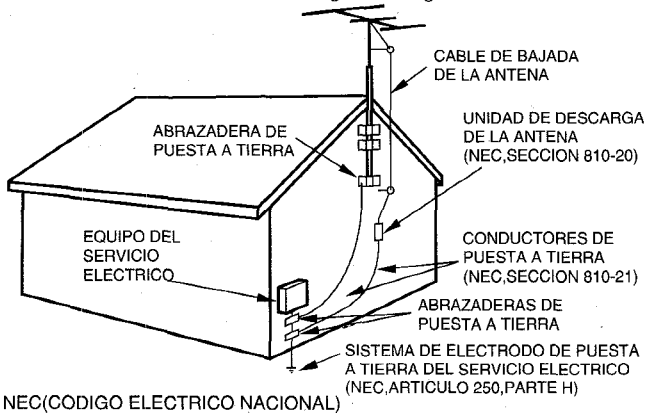

NEC(CODIGO ELECTRICO NACIONAL)

Mantenimiento

Limpie la unidad sólo como se recomienda en el manual de instrucciones.

Daños que necesitan ser reparados

Haga que un técnico en reparaciones cualificado le repare las unidades si:

- El cable de alimentación de CA o su clavija está estropeado.
- Objetos extraños o líquidos han entrado en la unidad.
- La unidad ha estado expuesta a la lluvia o al agua.
- La unidad no parece funcionar normalmente.
- La unidad muestra un cambio considerable en sus prestaciones.
- La unidad se ha caído o la caja se ha estropeado.

NO TRATE DE REPARAR LA UNIDAD USTED MISMO.

Compruebe su sistema y los accesorios

CX-ZVR55 Sintonizador, amplificador, platina de cassette y reproductor de discos compactos estéreo
 SX-ZR55 Altavoces delanteros

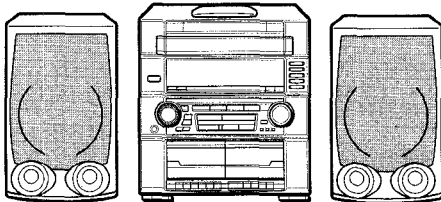

SX-C606 Altavoz central

SX-R276 Altavoces de sonido ambiental



Control remoto

Antena de AM



Antena de FM

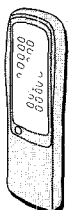

Manual de instrucciones, etc.

INDICE

PREPARATIVOS

INSTALACION 3
 CONTROL REMOTO 5
 ANTES DE LA OPERACION 5

SONIDO

AJUSTES DE AUDIO 6
 ECUALIZADOR GRAFICO 7
 SONIDO AMBIENTAL DEL DSP 7

RECEPCION DE LA RADIO

SINTONIZACION MANUAL 8
 PREAJUSTE DE EMISORAS 9

REPRODUCCION DE CINTAS

OPERACIONES BASICAS 9

REPRODUCCION DE DISCOS COMPACTOS

OPERACIONES BASICAS 10
 REPRODUCCION PROGRAMADA 11

GRABACION

GRABACION BASICA 12
 GRABACION CON EDICION AI 13
 GRABACION CON EDICION PROGRAMADA 14

DOLBY PRO LOGIC

AJUSTE DEL NIVEL DE LOS ALTAVOCES 15
 REPRODUCCION CON DOLBY PRO LOGIC 16

RELOJ Y TEMPORIZADOR

PUESTA EN HORA DEL RELOJ 17
 AJUSTE DEL TEMPORIZADOR PARA DORMIR 17
 AJUSTE DEL TEMPORIZADOR 18

OTRAS CONEXIONES

CONEXION DE UN EQUIPO OPCIONAL 19
 ESCUCHA DE FUENTES DE SONIDO EXTERNAS 19
 CONEXION DE UN REPRODUCTOR DE VIDEODISCOS DIGITAL 20

GENERALIDADES

CUIDADOS Y MANTENIMIENTO 21
 GUIA PARA LA SOLUCION DE PROBLEMAS 21
 ESPECIFICACIONES 22

INDICE DE LAS PARTES *Contraportada*



INSTALACION

El sistema DOLBY PRO LOGIC, que es la característica más importante de este sistema estéreo, le ofrece entretenimiento audiovisual en su hogar.

Realice la instalación y la conexión de la unidad principal, los altavoces suministrados, su televisor, y su equipo de vídeo de acuerdo con el procedimiento siguiente.

UBICACION DE LOS ALTAVOCES

Para lograr los efectos óptimos obtenibles con el sistema DOLBY PRO LOGIC, será muy importante ubicar adecuadamente los altavoces. Refiérase a la ilustración siguiente para encontrar la mejor ubicación en su sala.

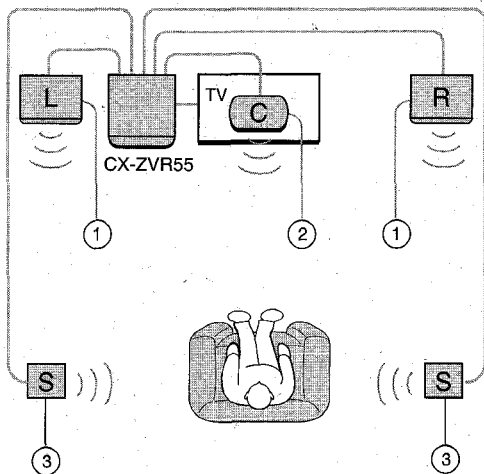

1 Altavoces delanteros

2 Altavoz central

Colóquelo entre los dos altavoces delanteros. Además, póngalo sobre o debajo del televisor, si ha conectado uno a la unidad.

3 Altavoces de sonido ambiental

Colóquelos directamente al lado o ligeramente detrás del área de escucha. Alinéelos horizontalmente, a 1 metro más o menos sobre la altura de sus oídos.

NOTA

- Cuando DOLBY PRO LOGIC, el sistema DSP SURROUND y 5.1 CH (consulte la página 20) estén desactivados, no se escuchará sonido por los altavoces central y de sonido ambiental.
- Cuando DOLBY PRO LOGIC o 5.1 CH (consulte la página 20) esté activado, el sonido se escuchará por el altavoz central.

CONEXIONES

Compruebe la tensión de CA

La tensión nominal de su unidad indicada en el panel posterior es de 120 V CA. Compruebe si esta tensión coincide con la red de la local.

IMPORTANTE

Conecte primero los altavoces, las antenas y todos los demás equipos opcionales. Luego conecte el cable de alimentación de CA al final.

Altavoces

No existe diferente entre los altavoces delanteros ni entre los altavoces de sonido ambiental. Ambos podrán conectarse como L (izquierdo) o R (derecho).

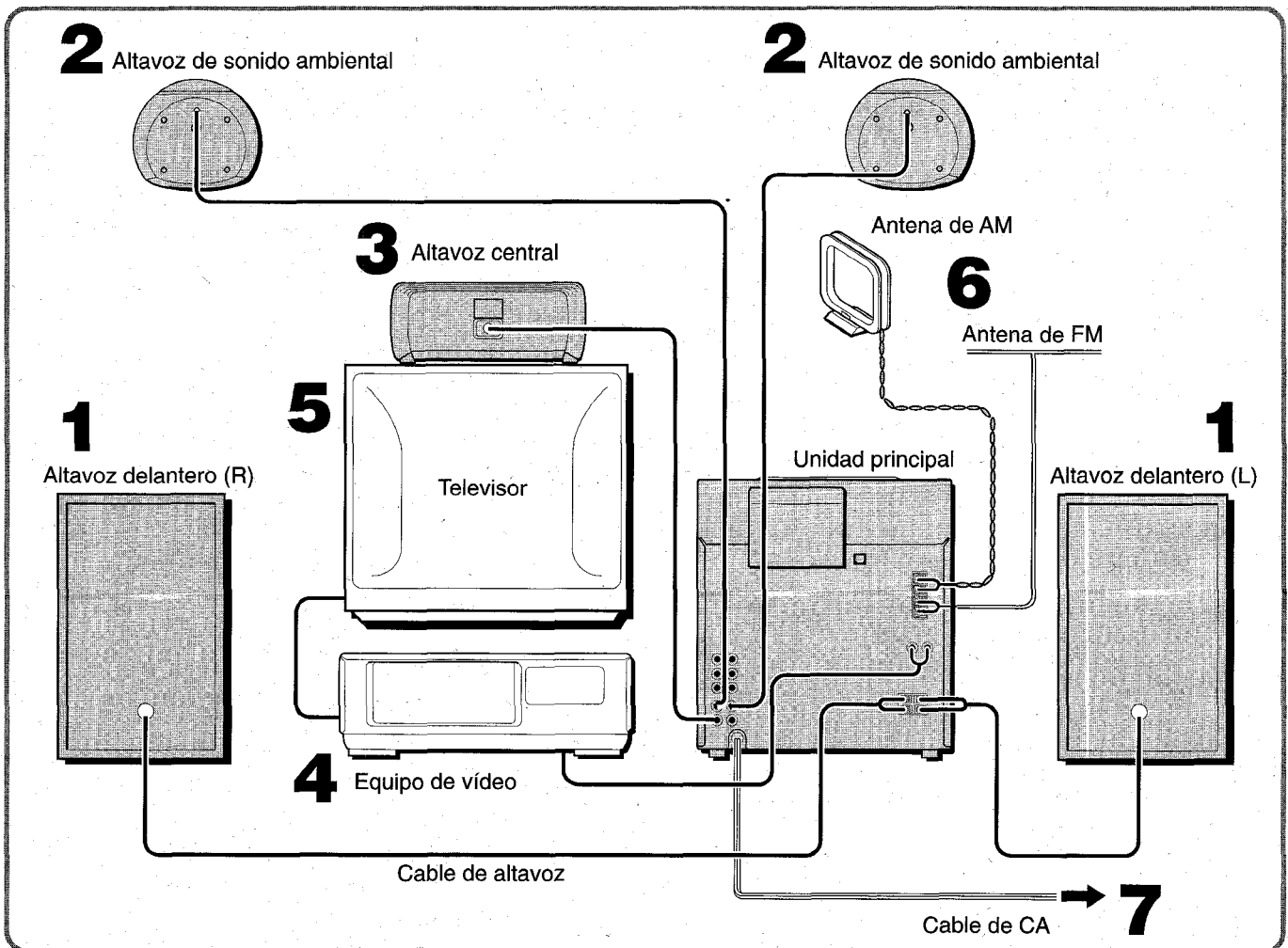

1 Conecte los altavoces derecho e izquierdo a la unidad principal.

Conecte el cable del altavoz derecho a los terminales **SPEAKERS R**, y el cable del altavoz izquierdo a los terminales **SPEAKERS L**.

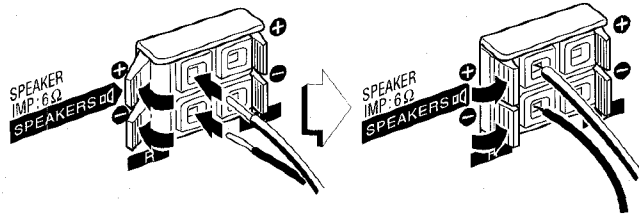

El cable de altavoz con la franja blanca deberá conectarse al terminal **+**, y el cable negro al terminal **-**.

2 Conecte los altavoces de sonido ambiental a la unidad principal.

Conecte el cable del altavoz de sonido ambiental derecho al terminal **SURROUND SPEAKERS R**, y el cable del altavoz de sonido ambiental izquierdo al terminal **SURROUND SPEAKERS L**.

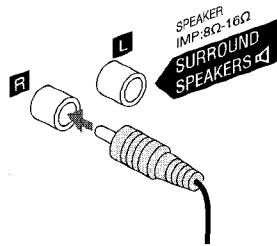

3 Conecte el altavoz central.

Conecte el cable del altavoz central al terminal **CENTER SPEAKER**.

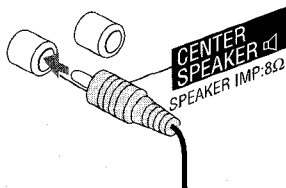

4 Conecte el equipo de vídeo.

Conecte las tomas **VIDEO/AUX/PHONO IN** de esta unidad a las tomas de salida de audio del equipo de vídeo con un cable conector de audio opcional.

5 Conecte el televisor al equipo de vídeo.

Con respecto a los detalles, consulte el Manual de instrucciones del equipo conectado.

6 Conecte las antenas suministradas.

Conecte la antena de FM a los terminales **FM 75 Ω**, y la antena de AM a los terminales **AM LOOP**.

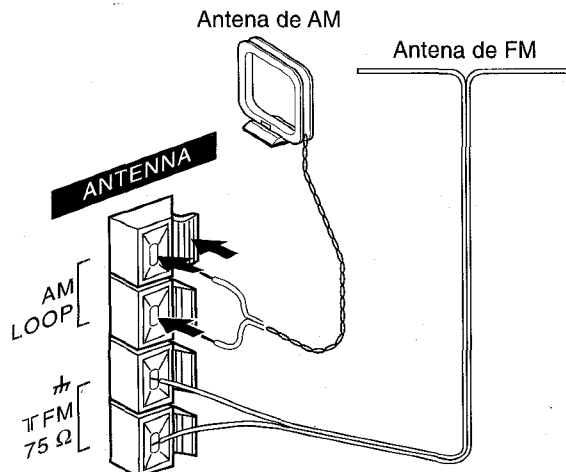

7 Conecte el cable de alimentación de CA a una toma de CA.

Para posicionar las antenas

Antena de FM:

Extienda horizontalmente esta antena formando una T y fije sus extremos en la pared.

Antena de AM:

Póngala para obtener la mejor recepción.

Para poner la antena de AM en posición vertical sobre una superficie

Fije el gancho en la ranura.

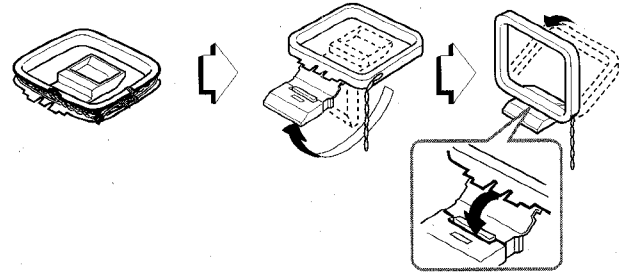

NOTA

• Asegúrese de conectar correctamente los cables de los altavoces. Las conexiones mal hechas podrían causar cortocircuitos en los terminales **SPEAKERS**.

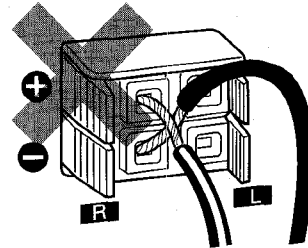

- No deje objetos que generen magnetismo, tales como tarjetas de crédito, cerca de los altavoces porque podrían estropearse.
- No ponga la antena de FM cerca de objetos metálicos o rieles de cortinas.
- No coloque la antena de AM cerca de otros equipos opcionales, el propio sistema estéreo, el cable de alimentación de CA, ni los cables de los altavoces, ya que podrían producirse interferencias.
- No desbobine el cable de la antena de AM.

Para montar los altavoces de sonido ambiental en la pared

Monte cuidadosamente los altavoces de sonido ambiental de forma que queden firmemente asegurados.

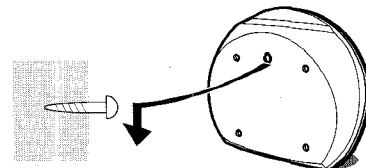

CONEXION DE UNA ANTENA EXTERIOR

Para obtener la mejor recepción de FM se recomienda utilizar una antena exterior.

Conecte la antena exterior a los terminales **FM 75 Ω**.

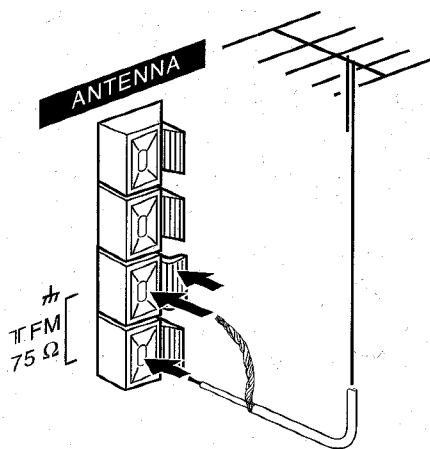

Para conectar otro equipo opcional → página 19.

CONTROL REMOTO

Inserción de las pilas

Quite la tapa de las pilas, ubicada en la parte posterior del control remoto, e inserte dos pilas R6 (tamaño AA).

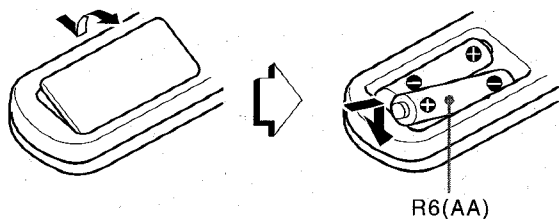

Cuándo reemplazar las pilas

La distancia máxima de operación entre el control remoto y el sensor de señales de la unidad principal deberá ser de 5 metros aproximadamente. Cuando disminuya esta distancia, reemplace las pilas por otras nuevas.

NOTA

- Si el control remoto no va a ser utilizado durante mucho tiempo, quite las pilas para evitar las posibles fugas de electrolito.
- El control remoto quizá no funcione correctamente cuando:
 - La línea de visión entre el control remoto y el sensor de señales del interior del visualizador esté expuesta a una luz intensa como, por ejemplo, la luz del sol.
 - Otros controles remotos (los de un televisor, etc.) estén siendo utilizados cerca de esta unidad.

ANTES DE LA OPERACION

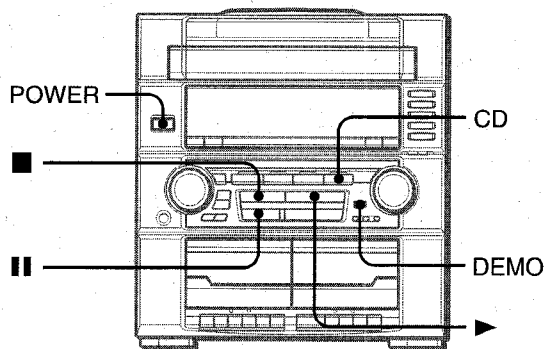

Para encender la unidad

Pulse uno de los botones de función (**TAPE, TUNER/BAND, VIDEO/AUX/PHONO, CD**). La reproducción del disco insertado empezará o se recibirá la emisora previamente sintonizada (función de reproducción directa).

También podrá utilizarse **POWER**.

Cuando se encienda la unidad, el compartimiento de los discos tal vez se abra y se cierre para reponer la unidad.

Para desconectar la alimentación

Pulse **POWER**.

Ventanilla parpadeante

La ventanilla de la parte superior de la unidad se encenderá o parpadeará mientras la alimentación esté conectada.

Para apagar la luz de la ventanilla superior, pulse **■** mientras pulsa **CD**. Para volver a encenderla, repita el procedimiento seguido para apagarla.

Demostración de juego

Cuando conecte el cable de alimentación de CA, el visualizador mostrará la demostración del juego. Cuando conecte la alimentación, la demostración del juego será anulada por la visualización de operación. Cuando desconecte la alimentación, se restablecerá la demostración del juego.

Para cancelar la demostración del juego

Pulse **DEMO**. Para reactivar la demostración del juego, vuelva a pulsar **DEMO**.

Para reproducir la demostración

1 Pulse **DEMO** de forma que se visualice la demostración del juego.

2 Pulse **▶**.

En el visualizador empezarán a moverse tres números.

3 Pulse una vez **■**.

El número del lado izquierdo se parará.

4 Pulse dos veces **■** para detener los dos números restantes.

Puntuación:

Al empezar el juego dispondrá de 20 puntos.

Si todos los números son iguales se añadirán 50 puntos a la puntuación.

Si no son iguales se le restará un punto.

Si los puntos llegan a 9999, usted gana.

Si los puntos llegan a 0, usted pierde.

Para reanudar la demostración del juego

Pulse dos veces **DEMO** y después pulse **▶**. El juego se reanudará.

NOTA

- Durante la reproducción de la demostración del juego, **■** y **▶** solamente estarán disponibles para dicha demostración. Para utilizar estos botones, para funciones tales como reproducción de discos compactos, etc., cancele la demostración del juego.
- Durante la demostración del juego, en el visualizador aparecerán algunos indicadores no relacionados con la operación actual.

Para reducir la intensidad de iluminación del visualizador

- 1 Pulse **CLOCK/DIMMER** dos veces y luego pulse **ENTER** antes de que pasen 4 segundos.
- 2 Gire **MULTI JOG** antes de 4 segundos para seleccionar el modo del reductor de luz.

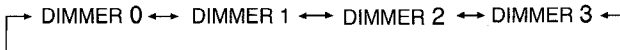

- DIMMER 0:** La visualización normal.
- DIMMER 1:** La iluminación del visualizador es más débil que lo normal.
- DIMMER 2:** La iluminación del visualizador es más débil que con DIMMER 1.
- DIMMER 3:** La iluminación del visualizador es más débil que con DIMMER 2. El analizador de espectro y la iluminación de los botones también se apaga.

* También se puede utilizar **MULTI JOG** en lugar de ◀◀ y ▶▶.

AJUSTES DE AUDIO

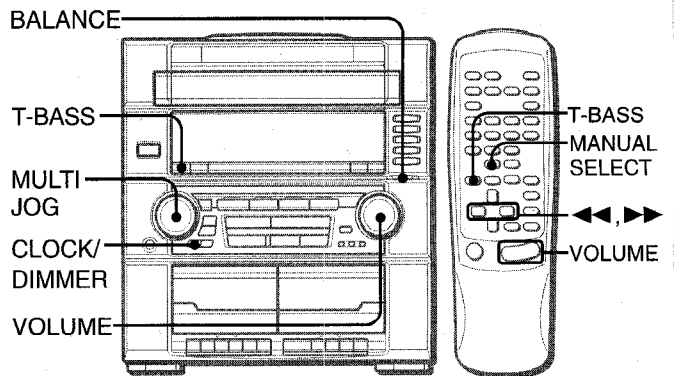

CONTROL DE VOLUMEN

Gire **VOLUME** de la unidad principal o pulse **VOLUME** del control remoto.

El nivel de sonido se visualizará mediante un número del 0 al 31 (MAX).

El nivel de sonido se ajustará automáticamente a 16 cuando se desconecta la alimentación estando el nivel ajustado en 17 o más.

Para ajustar el equilibrio entre los canales derecho e izquierdo

Ajuste el balance izquierdo/derecho con **BALANCE**.

- También cambiará el nivel DOLBY PRO LOGIC (consulte la página 15) y DOLBY DIGITAL SURROUND (consulte la página 20) de los altavoces delanteros .

SISTEMA SUPER T-BASS

El sistema T-BASS realza el realismo del sonido de baja frecuencia.

Pulse T-BASS.

Cada vez que lo pulse, el nivel cambiará. Seleccione uno de los tres niveles o la posición de apagado, lo que usted prefiera.

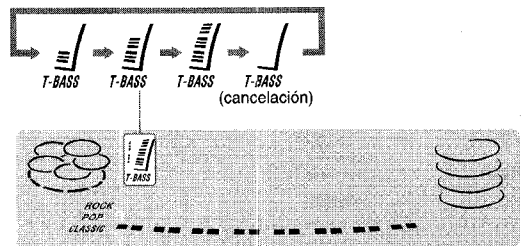

NOTA

El sonido de baja frecuencia tal vez se distorsione cuando se utilice el sistema T-BASS con un disco o una cinta cuyo sonido de baja frecuencia haya sido realzado originalmente. En este caso, cancele el sistema T-BASS.



ECUALIZADOR GRAFICO

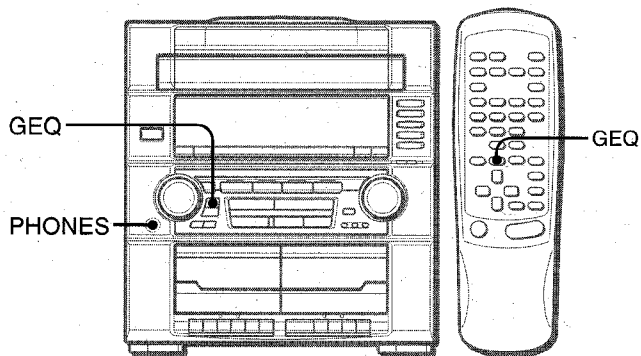

Esta unidad ofrece las tres curvas de ecualización diferentes siguientes:

- ROCK:** Sonido potente que realza los agudos y los graves.
- POP:** Más presencia en las voces y en la gama de registro medio.
- CLASSIC:** Sonido enriquecido con graves profundos y agudos finos.

Pulse repetidamente GEQ para seleccionar el modo de ecualización.

El modo GEQ se visualizará cíclicamente de la forma siguiente.

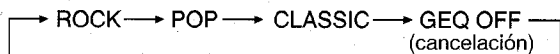

El modo de ecualización seleccionado se visualizará.



Para cancelar el modo seleccionado

Pulse repetidamente **GEQ** hasta que se visualice "GEQ OFF".

* **MULTI JOG** también estará disponible para cambiar el modo de ecualización.

Utilización de auriculares

Conecte auriculares con clavija estéreo estándar (6.3 mm ϕ) a la toma **PHONES**.

Mientras los auriculares estén conectados no saldrá sonido de los altavoces.

- Cuando se enchufe los auriculares, el sistema DSP SURROUND, DOLBY PRO LOGIC y 5.1 CH (consulte la página 20) no funcionarán.

Ajuste del sonido durante la grabación

El volumen de salida y el tono de los altavoces o de los auriculares podrá cambiarse libremente sin afectar en absoluto a la grabación.

SONIDO AMBIENTAL DEL DSP

El sistema DSP (procesador de señal digital) **SURROUND** puede recrear el efecto de los sonidos reflejados en las paredes y techo. Este sistema realza la presencia de 3 tipos de sonido.

- DISCO:** Presencia de sonido de discoteca.
- LIVE:** Presencia de sonido de actuación en vivo.
- HALL:** Presencia de sonido de sala de conciertos.

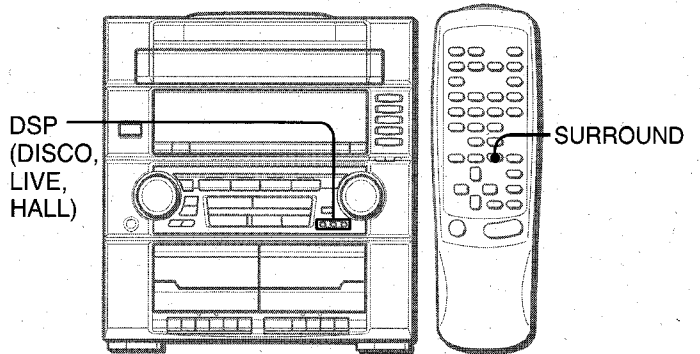

Pulse uno de los botones del modo DSP SURROUND.



Las curvas de ecualización se seleccionarán automáticamente para conjugar con los modos DSP SURROUND, pero también podrá seleccionarlas o desactivarlas según sus preferencias.

Cuando la fuente de sonido sea mono

Seleccione **LIVE** para obtener un efecto estéreo simulado. Cuando seleccione **DISCO** o **HALL**, el sonido no saldrá por los altavoces de sonido ambiental.

Para cancelar el modo seleccionado

Pulse otra vez el botón del modo DSP SURROUND seleccionado. Se visualizará "DSP OFF".

Mientras el sistema DSP SURROUND esté desactivado, no se oirá sonido a través de los altavoces ambientales.

Para seleccionar con el controlador remoto

Presione repetidamente **SURROUND** hasta que se visualice el modo deseado.

Para ajustar el volumen de los altavoces de sonido ambiental

Pulse dos o tres veces **MANUAL SELECT** del control remoto. En el visualizador se aparecerá "S-L" o "S-R" durante 2 segundos. Pulse \leftarrow o \rightarrow del control remoto durante estos 2 segundos.

- También cambiará el nivel **DOLBY PRO LOGIC** (consulte la página 15) y **DOLBY DIGITAL SURROUND** (consulte la página 20) de los altavoces de sonido ambiental.

NOTA

El modo DSP SURROUND se cancelará cuando:

- se active **DOLBY PRO LOGIC**.
- se enchufen los auriculares.
- se seleccione 5.1 CH (consulte la página 20).

SINTONIZACION MANUAL

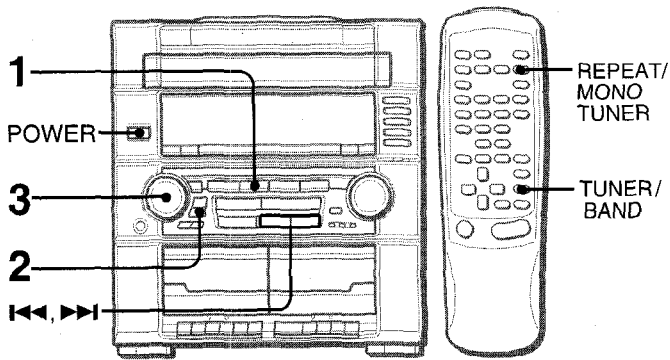

1 Pulse TUNER/BAND para seleccionar la banda de FM o de AM.

Cuando pulse TUNER/BAND con la alimentación desconectada, la alimentación se conectará directamente (función de reproducción directa).

2 Pulse repetidamente TUNER PRESET para seleccionar el modo de sintonización manual.

Cada vez que pulse el botón, se seleccionarán cíclicamente los tres modos de sintonización siguientes.

- ① **Modo de sintonización de emisoras preajustadas:** El número de preajuste parpadeará.
- ② **Modo de búsqueda automática:** "SEARCH" se visualizará.
- ③ **Modo de sintonización manual:** No se visualizará "SEARCH" ni parpadeará ningún número de memorización.

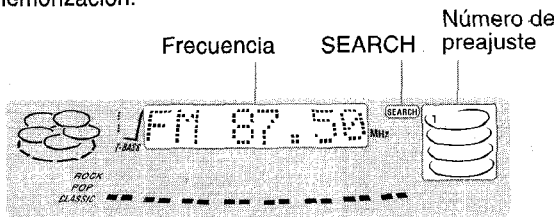

NOTA

Si no hay emisoras preajustadas, la sintonización de emisoras preajustadas se saltará.

3 Para sintonizar una emisora, gire MULTI JOG hacia la derecha o hacia la izquierda.

A medida que gire MULTI JOG, la frecuencia cambiará. Cuando se reciba una emisora, "TUNE" se visualizará durante 2 segundos. Durante la recepción estéreo por FM se visualizará ((Ⓜ)).

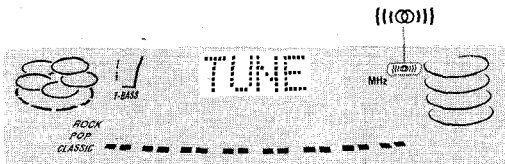

- Usted también podrá utilizar **◀◀DOWN** y **▶▶UP** para sintonizar una emisora.

Para buscar rápidamente una emisora (búsqueda automática)

Pulse repetidamente TUNER PRESET hasta que se visualice "SEARCH" (modo de búsqueda automática), y gire MULTI JOG hacia la derecha o hacia la izquierda hasta que la frecuencia comience a cambiar rápidamente. Después de sintonizar una emisora, la búsqueda parará.

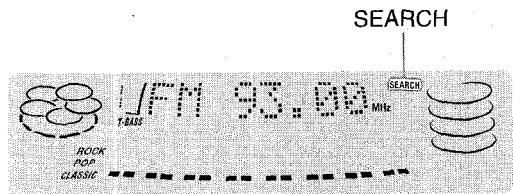

Para detener manualmente la búsqueda automática, gire un poco MULTI JOG en cualquier sentido.

- La búsqueda automática quizá no pare en emisoras cuyas señales sean muy débiles.
- Usted también podrá utilizar **◀◀DOWN** y **▶▶UP** para buscar una emisora. Mantenga pulsado **◀◀DOWN** o **▶▶UP** hasta que el sintonizador inicie la búsqueda. Para parar manualmente la búsqueda, pulse el botón.

Cuando una radiodifusión estéreo por FM tenga ruido

Pulse REPEAT/MONO TUNER del control remoto para que "MONO" aparezca en el visualizador. El ruido se reducirá, pero la recepción será mono.

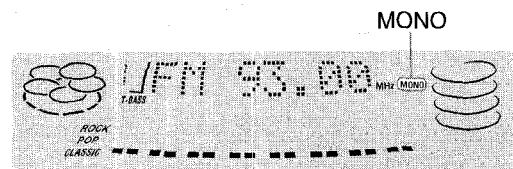

Para reponer la recepción estéreo, pulse REPEAT/MONO TUNER para que desaparezca "MONO".

Para cambiar el intervalo de sintonización de AM

El ajuste por omisión del intervalo de sintonización de AM es de 10 kHz/paso. Si utiliza esta unidad en una zona donde el sistema de asignación de frecuencias sea de 9 kHz/paso, cambie el intervalo de sintonización.

Pulse POWER mientras pulsa TUNER/BAND en la unidad principal. Para reponer el intervalo, repita este procedimiento.

NOTA

Cuando se cambie el intervalo de sintonización de AM, todas las emisoras preajustadas se borrarán. Las emisoras preajustadas tendrán que ajustarse de nuevo.



PREAJUSTE DE EMISORAS

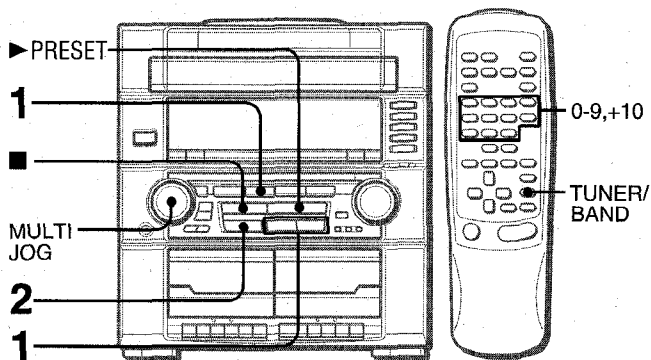

Esta unidad puede almacenar un total de 32 emisoras. Cuando almacene una emisora, a esa emisora se le asignará un número de preajuste. Utilice el número de preajuste para sintonizar directamente una emisora preajustada.

- 1 Pulse **TUNER/BAND** para seleccionar una banda, y pulse **◀◀DOWN** o **▶▶UP** para seleccionar una emisora.
- 2 Pulse **■SET** para almacenar la emisora.
A las emisoras de cada banda se les asigna un número de preajuste en orden consecutivo empezando por el 1.

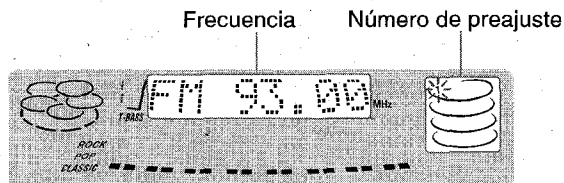

- 3 Repita los pasos 1 y 2.
Si ya ha almacenado 32 emisoras en total, no podrá almacenar más.

SINTONIZACION MEDIANTE NUMERO DE PREAJUSTE

Utilice el control remoto para seleccionar directamente el número de preajuste.

- 1 Pulse **TUNER/BAND** para seleccionar una banda.
- 2 Pulse los botones numerados **0-9** y **+10** para seleccionar un número de preajuste.
Ejemplo:
Para seleccionar el número de preajuste 20, pulse **+10, +10** y **0**.
Para seleccionar el número de preajuste 15, pulse **+10** y **5**.

Selección de un número de preajuste en la unidad principal
Pulse **TUNER/BAND** para seleccionar una banda.
Pulse repetidamente **TUNER PRESET** hasta que parpadee el número de preajuste (modo de sintonización de emisoras preajustadas), y gire **MULTI JOG**. A medida que gire **MULTI JOG**, los números de preajuste se seleccionarán en secuencia.
• Usted también podrá utilizar **▶PRESET** para seleccionar el número de preajuste. Cada vez que pulse el botón, se seleccionará el número más alto siguiente.

Para borrar una emisora preajustada
Seleccione el número de memorización de la emisora que desee borrar con los botones numéricos. Luego, pulse **■CLEAR** y **■SET** antes de que pasen 4 segundos.
Los números de preajuste superiores de todas las demás emisoras de la banda disminuirán en uno.

OPERACIONES BASICAS

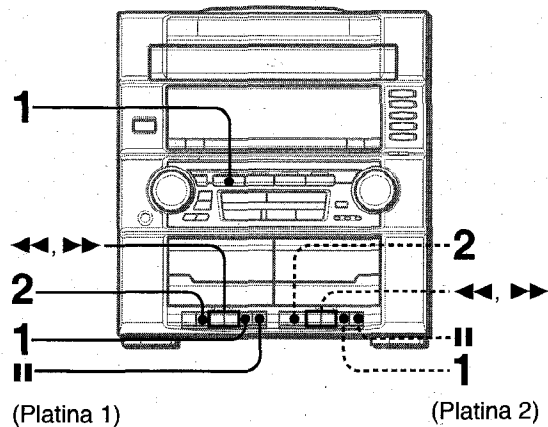

Cintas utilizables

Utilice solamente cintas de tipo I (normales).

- 1 Pulse **TAPE**, luego pulse **■/▲** para abrir el portacasete.

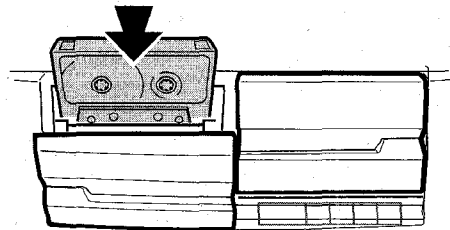

Inserte una cinta con el lado expuesto hacia abajo. Empuje el portacasete para cerrarlo.

- 2 Pulse **▶** para iniciar la reproducción.
Sólo la cara que queda hacia afuera de la unidad puede ser reproducida.

Para detener la reproducción, pulse **■/▲**.
Para hacer una pausa en la reproducción, pulse **■**. Para reanudar la reproducción, púlselo otra vez.
Para avanzar rápidamente o rebobinar, pulse **◀◀** o **▶▶** en el modo de parada. Luego pulse **■/▲** para detener la cinta.

Cuando las platinas 1 y 2 están ajustadas en el modo de reproducción
Se reproduce la cinta de cassette de la platina 2.

OPERACIONES BASICAS

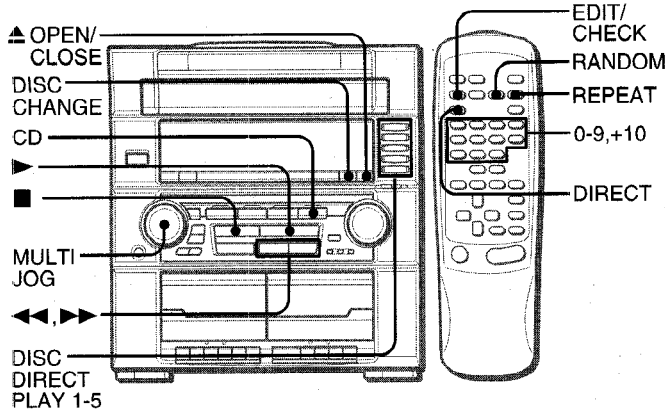

INTRODUCCION DE DISCOS

Pulse CD, y luego pulse ▲ OPEN/CLOSE para abrir la bandeja de los discos. Introduzca el (los) disco(s) con el lado de la etiqueta hacia arriba.

Para cargar uno o dos discos, coloque el (los) disco(s) en el (los) compartimento(s) en el sentido de las flechas, como se muestra en la ilustración.

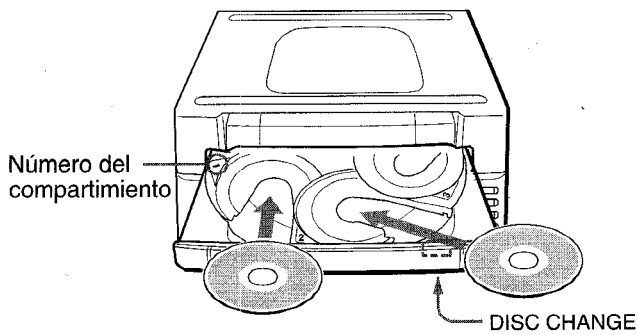

Para cargar de tres a cinco discos, pulse DISC CHANGE para que gire la bandeja después de haber colocado dos discos. Coloque el disco siguiente en un compartimiento vacío. Cada vez que pulse DISC CHANGE, la bandeja girará y podrá colocar un disco.

Después de haber colocado los discos, pulse ▲ OPEN/CLOSE para cerrar la bandeja de los discos. El visualizador mostrará la información sobre el disco a reproducirse.

Número del compartimento del disco que va a ser reproducido Tiempo de reproducción total

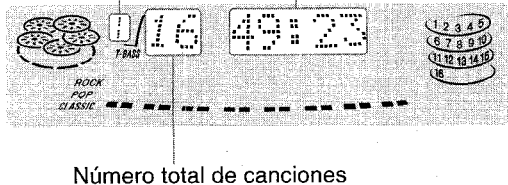

REPRODUCCION DE DISCOS

Introduzca los discos.

Para reproducir todos los discos de la bandeja, pulse ▶.

La reproducción empezará por el disco del compartimento 1.
 Número de la canción que está siendo reproducida Tiempo de reproducción transcurrido

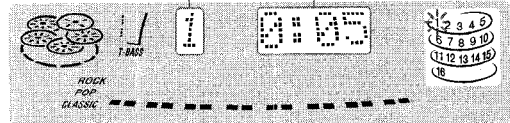

Para reproducir un disco solamente, pulse uno de los botones DISC DIRECT PLAY 1-5.

El disco seleccionado se reproducirá una vez.

Número de compartimento de disco seleccionado Tiempo de reproducción transcurrido

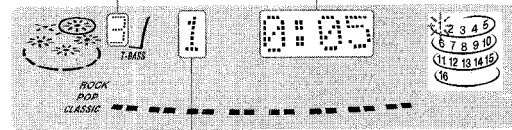

Número de la canción en reproducción

Para reproducir con el control remoto

Pulse DIRECT, y después pulse uno de los botones numerados 1 a 5 antes de que pasen 3 segundos para seleccionar un disco.

Para detener la reproducción, pulse ■.

Para hacer una pausa en la reproducción, pulse II. Para reanudar la reproducción, púlselo de nuevo.

Para buscar una punto particular durante la reproducción, mantenga pulsado ◀◀ o ▶▶ y suéltelo en el punto deseado.

Para saltar hasta el principio de una canción durante la reproducción, gire MULTI JOG o pulse repetidamente ◀◀ o ▶▶.

Para quitar discos, pulse ▲ OPEN/CLOSE.

Solamente podrá extraer los dos discos que estén encarados hacia usted.

Cuando el disco (o los discos) que desee extraer no esté(n) encarado(s) hacia usted, pulse repetidamente DISC CHANGE.

Para iniciar la reproducción cuando la alimentación esté desconectada (función de reproducción directa)

Pulse CD. La alimentación se conectará y la reproducción del (de los) disco(s) introducido(s) empezará.

La alimentación se conectará también, y la bandeja de los discos se abrirá, cuando se pulse ▲ OPEN/CLOSE.

Para comprobar el tiempo restante

Durante la reproducción, pulse EDIT/CHECK del control remoto. El tiempo restante hasta que todas las canciones terminen de reproducirse se visualizará. Para reponer la visualización del tiempo de reproducción, repita este procedimiento.

Selección de una canción con el control remoto

1 Pulse DIRECT, y después pulse uno de los botones numerados 1 a 5 antes de que pasen 3 segundos para seleccionar un disco.

2 Pulse los botones numerados 0-9 y +10 para seleccionar una canción.

Ejemplo:
 Para seleccionar la canción número 25, pulse +10, +10 y 5.
 Para seleccionar la canción número 10, pulse +10 y 0.

La canción seleccionada empezará a reproducirse y la reproducción continuará hasta que termine ese disco.

Reemplazo de discos durante la reproducción

Mientras se reproduzca un disco, los otros discos podrán reemplazarse sin interrumpir la reproducción.

1 Pulse DISC CHANGE. Pueden reemplazarse dos discos.

2 Quite los discos y ponga otros. Para reemplazar otros dos discos, pulse de nuevo DISC CHANGE.

3 Pulse ▲ OPEN/CLOSE para cerrar la bandeja de los discos.

NOTA

- Cuando introduzca un disco de 8 cm, cerciéndose de colocarlo con precisión en el círculo interior de la bandeja. De lo contrario, el disco podría dañarse o la bandeja de los discos no se abriría. Si no se abre, solicite la reparación a su proveedor Aiwa.
- No ponga más de un disco compacto en un mismo compartimiento.
- No incline la unidad habiendo discos introducidos. Hacer esto podría causar averías.
- Antes de trasladar la unidad, quite los discos de los compartimientos.
- Cuando reemplace los discos durante la reproducción, no reemplace los que no estén encarados hacia usted. Si coloca un disco en el compartimiento interior derecho vacío, y después pulsa **▲OPEN/CLOSE**, se visualizará "ERROR", y la bandeja de discos no se cerrará. Extraiga el disco de tal compartimiento.

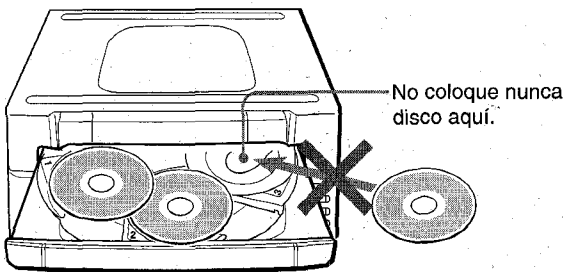

REPRODUCCION ALEATORIA

Todas las canciones de un disco seleccionado o de todos los discos podrán reproducirse aleatoriamente.

Pulse **RANDOM** del control remoto.
"RANDOM" se encenderá en el visualizador.

Para cancelar la reproducción aleatoria, púlselo de nuevo.

Para reproducir todos los discos, pulse **▶** para empezar a reproducir.

Para reproducir sólo un disco, pulse uno de los **DISC DIRECT PLAY 1-5** para empezar a reproducir.

NOTA

Durante la reproducción aleatoria no será posible saltar a la canción previamente reproducida con **◀◀**.

REPETICION DE REPRODUCCION

Se puede reproducir repetidamente un solo disco o todos ellos.

Pulse **REPEAT** del control remoto.
"◀" se enciende en el visualizador.

Para cancelar la repetición de reproducción, pulse de nuevo.

Para reproducir todos los discos, pulse **▶** para empezar a reproducir.

Para reproducir sólo un disco, pulse uno de los **DISC DIRECT PLAY 1-5** para empezar a reproducir.

REPRODUCCION PROGRAMADA

Se podrá programar un máximo de 30 canciones de cualquiera de los discos introducidos.

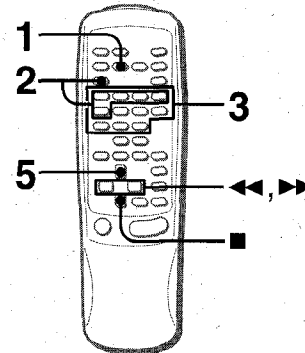

Utilice el control remoto.

- 1 Pulse **PRGM** en el modo de parada.
"PRG" se visualizará.

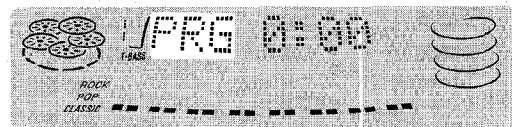

- 2 Pulse **DIRECT**, y después pulse uno de los botones numerados 1 a 5 antes de que pasen 3 segundos para seleccionar un disco.

Vaya al paso siguiente cuando la bandeja deje de girar.

- 3 Pulse los botones numerados 0-9 y +10 para programar una canción.

Ejemplo:

Para seleccionar la canción número 25, pulse **+10, +10** y **5**.
Para seleccionar la canción número 10, pulse **+10** y **0**.

Número de la canción seleccionada

Número total de canciones seleccionadas



Número de programa

Tiempo de reproducción total de las canciones seleccionadas

- 4 Repita los pasos 2 y 3 para programar otras canciones.

- 5 Pulse **▶** para iniciar la reproducción.

Para comprobar el programa

Cada vez que se pulse **◀◀** o **▶▶** en el modo de parada se visualizará un número de disco, un número de canción y un número de programa.

Para borrar el programa

Pulse **■CLEAR** en el modo de parada.

Para añadir canciones al programa

Repita los pasos 2 y 3 en el modo de parada. La canción se programará después de la última canción programada.

Para cambiar las canciones programadas

Borre el programa y repita todos los pasos de programación.

NOTA

Durante la reproducción programada, usted no podrá utilizar la reproducción aleatoria, comprobar el tiempo restante, ni seleccionar un disco o canción.

GRABACION BASICA

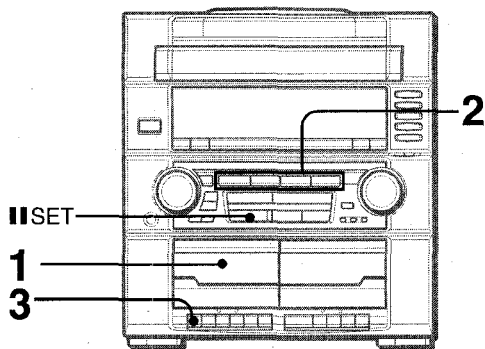

Preparación

- Utilice solamente cintas tipo I (normales).
- Bobine la cinta hasta el punto donde vaya a empezar la grabación.
- Tenga en cuenta que la grabación sólo se realiza en una cara de la cinta.

1 Inserte la cinta que vaya a grabar en la platina 1.
 Inserte la cinta con la cara que vaya a grabar en primer lugar hacia afuera de la unidad.

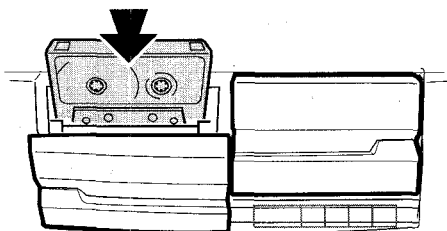

2 Pulse uno de los botones de función y prepare la fuente de sonido de la que vaya a grabar.

Para grabar de un disco compacto, pulse **CD** e introduzca el (los) disco(s).

Para grabar de una cinta de cassette, pulse **TAPE**. A continuación, inserte la cinta original en la platina 2 e inicie la reproducción.

Para grabar una radiodifusión, pulse **TUNER/BAND** y sintonice la emisora.

Para grabar de una fuente de sonido conectada, pulse **VIDEO/AUX/PHONO** y active la reproducción.

3 Pulse ● de la platina 1 para iniciar la grabación.
 ► se enganchará simultáneamente.
 Cuando la función seleccionada sea CD, la reproducción y la grabación empezarán simultáneamente.

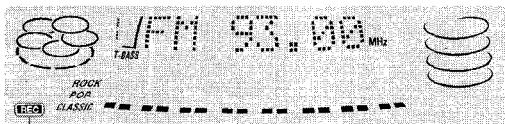

REC

- Para detener la grabación, pulse **■/▲** de la platina 1.
- Para hacer una pausa en la grabación, pulse **II** de la platina 1.
- Para reanudar la grabación, púlselo de nuevo.
- Para grabar temas seleccionados de un CD
 Antes de pulsar ●, programe los temas (consulte la página 11).

Para grabar parte de un disco compacto
 Al pulsar ●, la grabación siempre comienza en el primer tema. Para empezar en la mitad de un tema, primero reproduzca el disco compacto y después pulse **IISET** en el punto en el que quiera empezar a grabar. Pulse ●. Se liberará automáticamente el modo de pausa del botón CD y empezará la grabación.

Ajuste del sonido durante la grabación
 El volumen de salida y el tono de los altavoces o de los auriculares podrá cambiarse libremente sin afectar en absoluto a la grabación.

NOTA

- No pulse los botones de la platina 2 durante la grabación.
- No es posible pulsar ● si ha roto la lengüeta de protección contra grabaciones de la cara de la cinta en la que vaya a grabar.

Para borrar una grabación
 Una grabación realizada previamente se borrará cuando se realice otra en la misma parte de la cinta de cassette.

- 1 Inserte la cinta de cassette que quiera borrar en la platina 1.
- 2 Pulse **TAPE** y detenga todos los funcionamientos de la cinta de la platina 2.
- 3 Rebobine la cinta hasta el punto donde quiera comenzar a borrarla.
- 4 Pulse ● de la platina 1 para comenzar el borrado.

Acerca de las cintas de cassette

- Para evitar el borrado accidental, rompa con un destornillador u otra herramienta puntiaguda las lengüetas de plástico del cassette después de grabar.

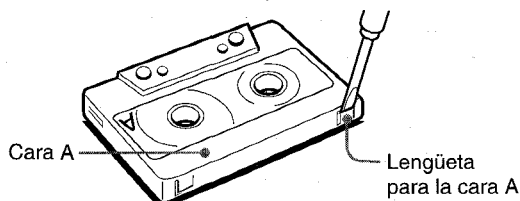

Para volver a grabar en una cinta, tape las aberturas con cinta adhesiva, etc.

- Las cintas de 120 minutos o más son extremadamente finas y se deforman o estropean fácilmente. No son recomendadas.
- Tense la cinta con un lapicero o herramienta similar antes de utilizarla. La cinta floja podrá romperse o atascarse en el mecanismo.

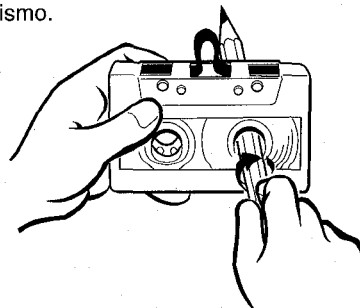

E

GRABACION CON EDICION AI

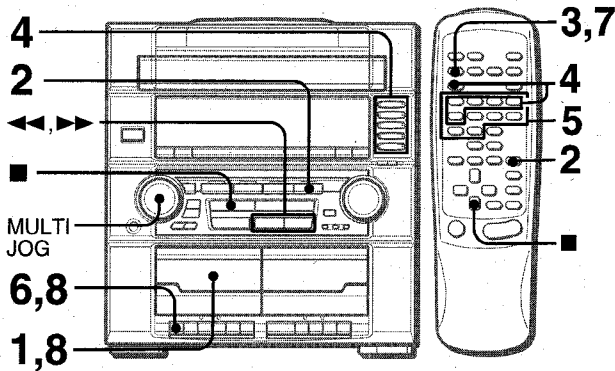

La función de grabación con edición AI permite grabar discos compactos sin preocuparse de la duración de la cinta y de las canciones. Cuando se inserte un disco compacto, la unidad calculará automáticamente la duración total de las canciones. En caso de ser necesario, el orden de las canciones se cambiará para que ninguna canción quede cortada. (AI: Inteligencia Artificial)

1 Inserte la cinta en la platina 1.

Inserte la cinta con la cara que vaya a grabar en primer lugar hacia afuera de la unidad, y rebobine la cinta con ◀◀.

2 Pulse CD e introduzca el (los) disco(s).

3 Pulse una vez EDIT/CHECK.

"EDIT" y "AI" se visualizarán.

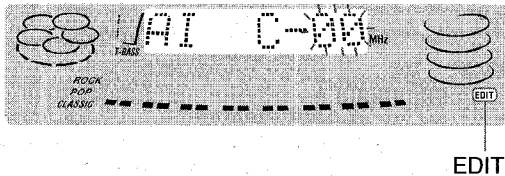

• Cuando se visualice "PRGM", pulse EDIT/CHECK de nuevo.

4 Pulse DIRECT, y después pulse uno de los botones numerados 1 a 5 antes de que pasen 3 segundos para seleccionar un disco.

5 Pulse los botones numerados 0-9 del control remoto para designar la duración de la cinta.

Se puede especificar una duración de 10 a 99 minutos. Ejemplo: Cuando utilice una cinta de 60 minutos, pulse 6 y 0. En unos pocos segundos, las canciones que vayan a ser grabadas en cada cara de la cinta serán determinadas.

• ◀◀, ▶▶ o MULTI JOG también se pueden utilizar para designar la duración de la cinta.

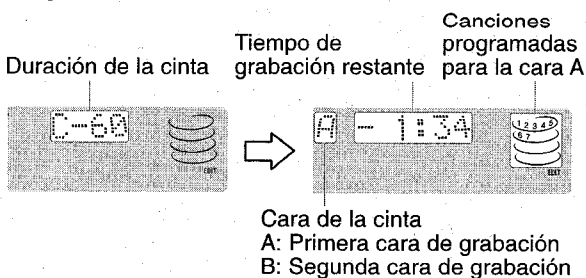

Cara de la cinta
A: Primera cara de grabación
B: Segunda cara de grabación

6 Pulse ● de la platina 1 para iniciar la grabación de la primera cara.

REC parpadeará durante 10 segundos y, la reproducción del disco compacto y la grabación de los temas de edición para la primera cara empezarán simultáneamente. Cuando se alcanza el final de la cinta, la platina 1 entrará en el modo de parada de grabación. Cuando la platina 1 entre en este modo, vaya al paso 7.

7 Pulse EDIT/CHECK para visualizar el programa para la segunda grabación.

"B" se visualizará.

8 Dé la vuelta a la cinta de la platina 1 y pulse ● para iniciar la grabación de la segunda cara.

Para parar la grabación en la mitad

Pulse ■/▲ de la platina 1.

Se pararán simultáneamente la platina y la reproducción del disco compacto.

Para eliminar el programa editado

Pulse dos veces ■ CLEAR en el modo de parada de forma que "EDIT" desaparezca del visualizador, o bien pulse ▲ OPEN/CLOSE.

Para comprobar el orden de los números de las canciones programadas

Antes de grabar, pulse EDIT/CHECK del control remoto para seleccionar la cara A o la B, y pulse repetidamente ◀◀ o ▶▶.

Cara de la cinta Números de las canciones programadas

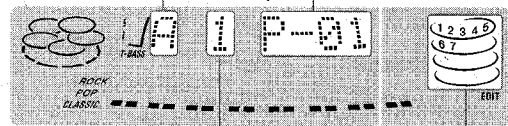

Para añadir canciones de otros discos a un programa de edición

Si queda tiempo en la cinta después del paso 5, usted podrá añadir canciones de otros discos que se encuentren en la bandeja de los discos compactos.

1 Pulse EDIT/CHECK del control remoto para seleccionar la cara A o la B.

2 Pulse DIRECT, y después pulse uno de los botones numerados 1 a 5 antes de que pasen 3 segundos para seleccionar un disco.

3 Pulse los botones numerados del control remoto para seleccionar canciones.

Una canción cuyo tiempo de reproducción sea superior al tiempo restante no podrá ser programada.

4 Repita los pasos 2 y 3 para añadir más canciones.

Tiempo de las cintas de cassette y tiempo de edición

El tiempo real de grabación de los cassettes es por lo general un poco más largo que el tiempo de grabación especificado en sus etiquetas. Esta unidad puede programar canciones para utilizar ese tiempo extra. Cuando el tiempo total de grabación sea un poco más largo que el tiempo de grabación especificado en el cassette, después de la edición, el visualizador mostrará el tiempo extra (sin un signo menos) en lugar del tiempo restante de la cinta (con el signo menos).

NOTA

La función de grabación con edición AI no se podrá utilizar con discos que tengan 31 canciones o más.

GRABACION CON EDICION PROGRAMADA

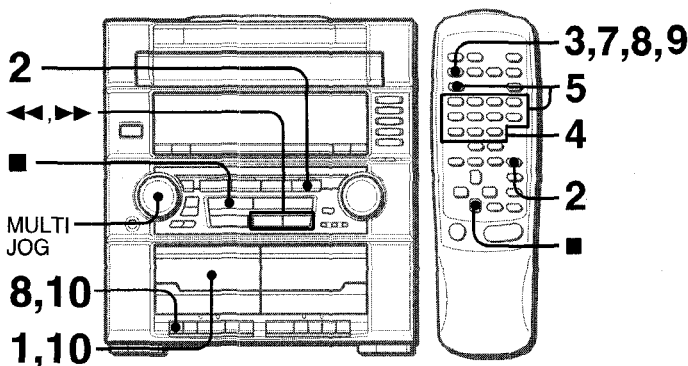

En la función de grabación con edición programada, las canciones pueden programarse mientras se comprueba el tiempo restante de cada cara de la cinta según se programan las canciones.

- 1 Inserte la cinta en la platina 1.**
Inserte la cinta con la cara que vaya a grabar en primer lugar hacia afuera de la unidad, y rebobine la cinta con ◀◀.
- 2 Pulse CD e introduzca el (los) disco(s).**
- 3 Pulse dos veces EDIT/CHECK.**
"EDIT" y "PRGM" se visualizarán.

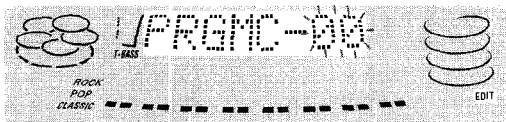

• Cuando se visualice "AI", pulse **EDIT/CHECK** de nuevo.

- 4 Pulse los botones numerados del control remoto para designar la duración de la cinta.**
Se puede especificar una duración de 10 a 99 minutos.
- ◀◀, ▶▶ o **MULTI JOG** también se encuentran disponibles para designar la duración de la cinta.

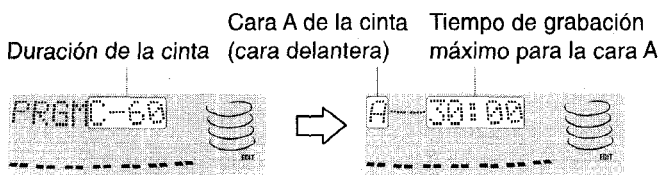

- 5 Pulse DIRECT, y pulse uno de los botones numerados 1 a 5 antes de que pasen 3 segundos para seleccionar un disco.**
Luego, pulse los botones numerados 0-9 y +10 del control remoto para programar una canción.
Ejemplo: para seleccionar la 10.ª canción del disco 2, pulse **DIRECT** y 2, y después +10 y 0.

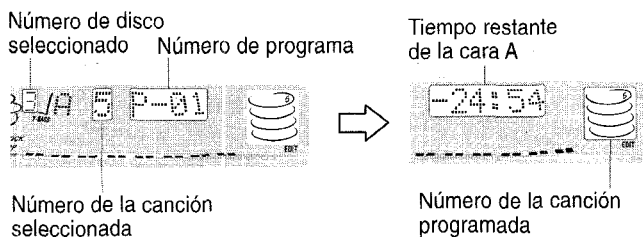

- 6 Repita el paso 5 para el resto de las canciones para la cara A.**
Una canción cuyo tiempo de reproducción sea superior al tiempo restante no podrá ser programada.
- 7 Pulse EDIT/CHECK para seleccionar la cara B y programe las canciones para la cara B.**

Cara B de la cinta (cara trasera)

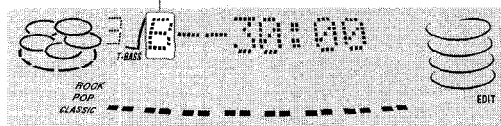

- 8 Pulse EDIT/CHECK para seleccionar la cara A y pulse ● de la platina 1 para iniciar la grabación.**
REC parpadeará durante 10 segundos, la reproducción del disco compacto y la grabación de los temas de edición en la primera cara comenzarán simultáneamente. Al alcanzar el final de la cinta, la platina 1 entrará en el modo de parada de grabación. Después de entrar en el modo de parada de grabación, vaya al paso 9.
- 9 Pulse EDIT/CHECK para grabar la segunda cara.**
"B" se visualizará.
- 10 Dé la vuelta a la cinta de la platina 1 y pulse ● para iniciar la grabación.**
Empezará la grabación.

Para detener la grabación

Pulse ■/▲ de la platina 1. La grabación y la reproducción del disco compacto pararán simultáneamente.

Para comprobar el orden de los números de las canciones programadas

Antes de grabar, pulse **EDIT/CHECK** del control remoto para seleccionar la cara A o la B, y pulse repetidamente ◀◀ o ▶▶.

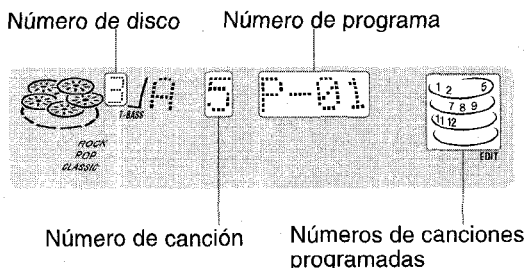

Para cambiar el programa de cada cara

Pulse **EDIT/CHECK** del control remoto para seleccionar la cara A o B, y pulse ■**CLEAR** para borrar el programa de la cara seleccionada. Luego vuelva a programar canciones.

Para borrar el programa de edición

Pulse ■**CLEAR** dos veces en el modo de parada para que "EDIT" desaparezca del visualizador.

NOTA

Se podrá programar un máximo de 30 canciones de cualquiera de los discos introducidos.



La función DOLBY PRO LOGIC y los altavoces central y traseros (estándar) aseguran sonido de teatro a plena escala para el hogar. Cuando reproduzca discos láser o software de vídeo especialmente grabados con sonido ambiental Dolby, un sonido sorprendentemente realista rodeará al oyente para crear un nuevo nivel de entretenimiento audiovisual.

El control independiente de los cuatro canales permitirá al oyente disfrutar del mismo tipo de reproducción de sonido que el experimentado en salas de cine. Las voces se reproducirán en el campo acústico delantero y central, mientras que los sonidos ambientales como el de automóviles o multitudes se reproducirá por todos los lados del oyente y le ofrecen una experiencia audiovisual increíblemente realista. Lea cuidadosamente lo siguiente para "sintonizar" la salida del sistema de acuerdo con las características de su espacio de escucha.

Compruebe lo siguiente:

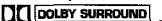
- Antes de utilizar DOLBY PRO LOGIC, ajuste el equilibrio apropiado de los niveles de sonido de los altavoces.
- Cerciórese de que los altavoces estén adecuadamente conectados y ubicados (consulte la página 4).
- Cerciórese de que el televisor y la unidad de vídeo estén adecuadamente conectados (consulte la página 4).
- Cerciórese de que el disco láser, la videocinta, etc., sean del sistema  DOLBY SURROUND.

AJUSTE DEL NIVEL DE LOS ALTAVOCES

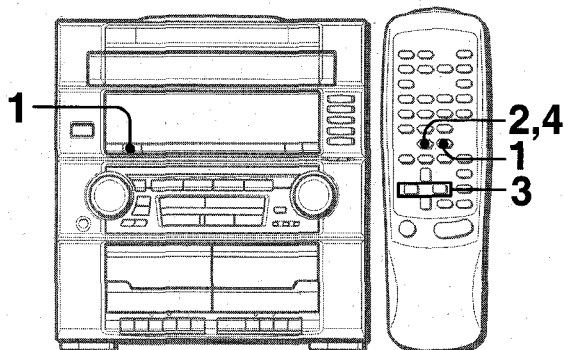

Esta unidad dispone de un generador de señal de prueba incorporado denominado secuenciador de ruido para facilitar el ajuste del equilibrio de los 5 canales.

El secuenciador da salida a una señal de ruido que "viaja" de canal a canal para permitir el ajuste sencillo del nivel del sonido a fin de obtener la misma sonoridad aparente desde cada canal en su posición de escucha.

Utilice el control remoto.

1 Pulse DOLBY PRO LOGIC para seleccionar NORMAL.

Se visualiza "NORMAL".

Si aparece "PHANTOM" o "3 STEREO", pulse repetidamente DOLBY PRO LOGIC hasta seleccionar "NORMAL".

2 Pulse MANUAL SELECT (TEST) y manténgalo así durante unos 4 segundos hasta que aparezca "L".

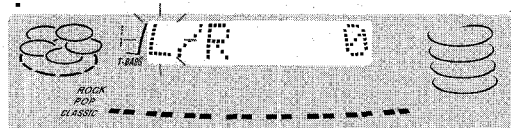

A cada canal se enviará una señal de ruido en la secuencia siguiente:

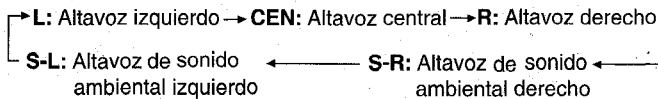

3 Ajuste el nivel del sonido de los altavoces central y de sonido ambiental.

Mientras esté visualizándose "CEN", "S-R" o "S-L", pulse ◀▶ para ajustar el volumen de los altavoces central o de sonido ambiental de acuerdo con el nivel de los altavoces izquierdo y derecho.



Para ajustar el equilibrio entre los altavoces izquierdo y derecho, consulte la página 6. En este momento, deberá cancelar el modo DOLBY PRO LOGIC pulsando DOLBY PRO LOGIC hasta que se visualice "P-OFF".

4 Para parar la señal de ruido, vuelva a pulsar MANUAL SELECT (TEST).

NOTA

- Si se cambia el nivel de los altavoces de sonido ambiental o del altavoz central de DOLBY PRO LOGIC, también se cambiará el del sistema DSP SURROUND (consulte la página 7) y el de DOLBY DIGITAL SURROUND (consulte la página 20).
- Mientras esté visualizado "S-R" o "S-L", ambos altavoces de sonido ambiental emitirán la señal de sonido al mismo tiempo. Sin embargo, solamente podrá ajustarse el nivel de sonido de un altavoz de sonido ambiental visualizado como "S-R" o "S-L".
- Cuando el secuenciador de salida a una señal de ruido, se posible que se oiga un sonido de chasquido a través de los altavoces debido a las características del circuito. Esto no significa mal funcionamiento.

Información sobre los canales

Los altavoces izquierdo y derecho crean el efecto estéreo. El altavoz central ayuda a ubicar con precisión el sonido en un campo acústico amplio. Los altavoces de sonido ambiental montados atrás realzan la "profundidad" del campo acústico.

Para cambiar el tiempo de retardo

Los altavoces de sonido ambiental reproducen sonidos una fracción de segundo después de los altavoces delanteros. Este retardo está ajustado inicialmente a 20 ms (milisegundos). Para cambiar este tiempo de retardo estándar, pulse repetidamente MANUAL SELECT (TEST) del control remoto en el modo NORMAL o PHANTOM para que se visualice "TIME". Después pulse ◀▶. Cada vez que pulse uno de los botones, el tiempo de retardo cambiará como se indica a continuación.

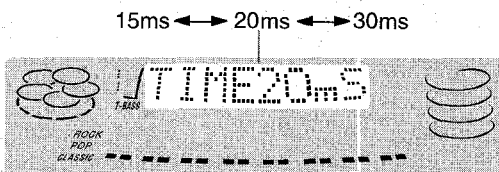

REPRODUCCION CON DOLBY PRO LOGIC

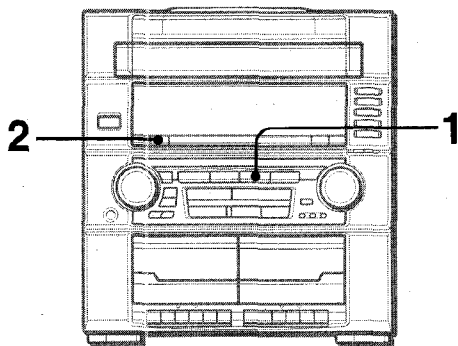

1 Pulse VIDEO/AUX/PHONO y ponga la reproducción de la fuente de vídeo.

2 Pulse DOLBY PRO LOGIC.

Se seleccionará NORMAL, y el sonido se reproducirá con el efecto DOLBY PRO LOGIC.

Para cancelar el modo DOLBY PRO LOGIC

Pulse repetidamente DOLBY PRO LOGIC hasta que se visualice "P-OFF".

Para cambiar los niveles del sonido durante la reproducción

Después de ajustar el equilibrio con el secuenciador de ruido, podrán ajustarse los niveles de sonido de los altavoces central y de sonido ambiental durante la reproducción de discos láser o software de vídeo.

1 Pulse repetidamente **MANUAL SELECT (TEST)** del control remoto para seleccionar "CEN" (central), "S-R" (de sonido ambiental derecho) o "S-L" (de sonido ambiental izquierdo).

2 Mientras esté visualizándose "CEN" "S-R" o "S-L", pulse ◀◀ o ▶▶ del control remoto para ajustar el volumen.

MODOS DOLBY PRO LOGIC ADICIONALES

Además del modo NORMAL, esta unidad dispone de los modos PHANTOM y 3 STEREO.

Modo PHANTOM: Utilice este modo cuando no haya conectado un altavoz central. Las señales del canal central saldrán a través de los altavoces izquierdo y derecho.

Modo 3 STEREO: Utilice este modo cuando no haya conectado altavoces de sonido ambiental. En este modo, los sonidos para los altavoces traseros saldrán a través de los delanteros.

Para seleccionar PHANTOM o 3 STEREO

Pulse DOLBY PRO LOGIC repetidamente hasta que se visualice el modo DOLBY PRO LOGIC deseado. El modo DOLBY PRO LOGIC se visualiza secuencialmente como se indica a continuación.

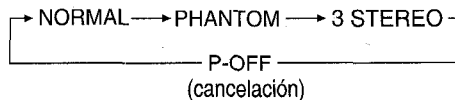

Para ajustar el equilibrio de los niveles de sonido de los altavoces conectados

Realice los pasos 2 a 4 de la página 15.

NOTA

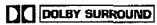
- Dependiendo de la fuente de sonido o de las condiciones de escucha, es posible que no obtenga efecto de sonido ambiental incluso aunque haya activado DOLBY PRO LOGIC.
- Si utiliza software sin la marca  DOLBY SURROUND, es posible que no obtenga el efecto DOLBY PRO LOGIC completo.
- DOLBY PRO LOGIC se cancelará automáticamente cuando:
 - se active el sistema DSP SURROUND.
 - se enchufen los auriculares.
 - se active 5.1CH (consulte la página 20)

PUESTA EN HORA DEL RELOJ

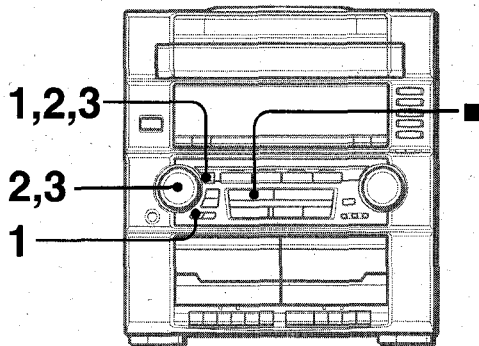

1 Pulse **CLOCK/DIMMER** una vez y luego pulse **ENTER** antes de que pasen 4 segundos.

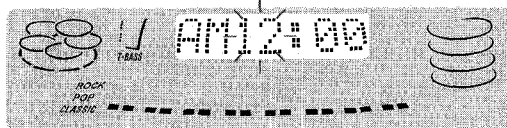

Cuando se utilice el control remoto

Pulse **CLOCK**, y luego pulse **IISET** antes de que pasen 4 segundos.

2 Gire **MULTI JOG** para designar la hora, y luego pulse **ENTER**.

La hora dejará de parpadear y empieza a parpadear el minuto.

3 Gire **MULTI JOG** para designar el minuto, y luego pulse **ENTER**.

El minuto dejará de parpadear en el visualizador y el reloj empezará desde 00 segundos.

Para visualizar la hora actual

Pulse **CLOCK/DIMMER** una vez. La hora se visualizará durante 4 segundos.

Sin embargo, la hora no se podrá visualizar durante la grabación.

Para cambiar al modo de 24 horas

Pulse **CLOCK/DIMMER** una vez y luego pulse **■** antes de que pasen 4 segundos.

Repita el mismo procedimiento para reponer el modo de 12 horas.

Si parpadea la visualización del reloj

Esto se deberá a un interrupción en el suministro de alimentación. La hora tendrá que ponerse de nuevo.

Si la alimentación se interrumpe durante más de 24 horas aproximadamente, todos los ajustes almacenados en la memoria después de adquirir la unidad tendrán que ajustarse otra vez.

* En vez de **MULTI JOG**, también están disponibles **◀◀** y **▶▶**.

* En vez de **ENTER**, también está disponible **IISET**.

AJUSTE DEL TEMPORIZADOR PARA DORMIR

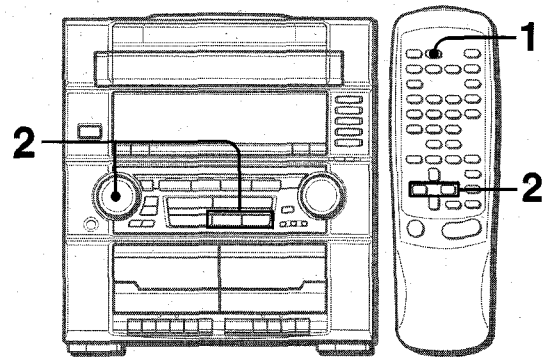

La unidad se podrá apagar automáticamente después de transcurrido un tiempo especificado.

1 Pulse **SLEEP** del control remoto.

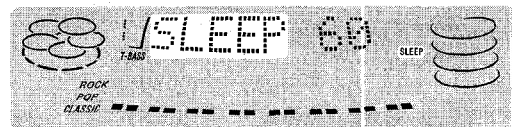

2 Antes de que pasen 4 segundos, gire **MULTI JOG** o pulse **◀◀** o **▶▶** para especificar el tiempo tras el cual se desconectará la alimentación.

El tiempo cambiará entre 5 y 240 minutos en pasos de 5 minutos.

Tiempo especificado

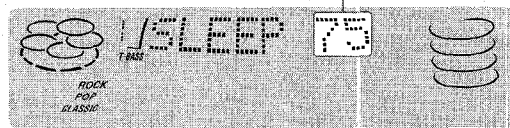

Para comprobar el tiempo restante hasta que se desconecte la alimentación

Pulse una vez **SLEEP**. El tiempo restante se visualizará durante 4 segundos.

Para cancelar el temporizador para dormir

Pulse dos veces **SLEEP** para que desaparezca "SLEEPoFF" del visualizador.

AJUSTE DEL TEMPORIZADOR

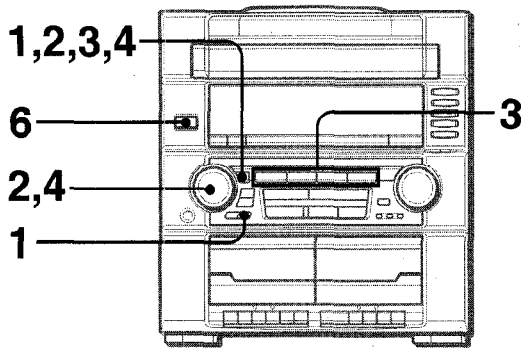

La unidad podrá encenderse a la hora especificada todos los días gracias al temporizador incorporado.

Preparación

Asegúrese de que la hora del reloj sea correcta.

- 1 Pulse **TIMER** para visualizar ☉, y luego pulse **ENTER** antes de que pasen 6 segundos.

☉ se visualizará y la hora parpadeará.

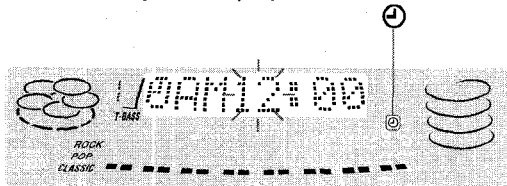

NOTA

Si pulsa **ENTER** después de 6 segundos tal vez empiece otra operación.

- 2 Designe la hora de encendido del temporizador girando **MULTI JOG**, y después pulse **ENTER**. Repita el mismo procedimiento para designar el minuto de encendido del temporizador.



Después de designar la hora de encendido del temporizador, uno de los nombres de las fuentes de sonido parpadeará en el visualizador.

- 3 Pulse uno de los botones de función para seleccionar una fuente, y después pulse **ENTER**.

• Si se pulsa **TUNER/BAND**, la banda no se podrá seleccionar en este paso.

- 4 Seleccione la duración del periodo de reproducción activado por temporizador con **MULTI JOG**. Luego, pulse **ENTER**.

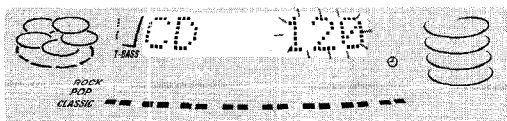

La duración del periodo de reproducción activado por temporizador podrá ajustarse entre 5 y 240 minutos en pasos de 5 minutos.

- 5 Prepare la fuente de sonido.

Para escuchar un disco compacto, introduzca el disco que vaya a reproducir en primer lugar en el compartimiento 1.

Para escuchar una cinta, introduzca la cinta en la platina 1 o en la 2.

Para escuchar la radio, sintonice una emisora.

- 6 Pulse **POWER** para apagar la unidad después de haber ajustado el volumen y el tono.

☉ permanecerá en el visualizador después de que se desconecte la alimentación (modo de espera del temporizador).

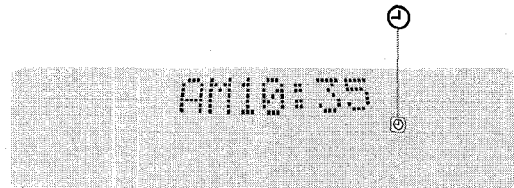

- 7 Preparativos para la función **TAPE** o la grabación con temporizador.

Para escuchar una cinta de cassette, pulse ►.

Para grabar la fuente de sonido, pulse ● de la platina 1.

Cuando llegue la hora de encendido del temporizador, la unidad se encenderá y la reproducción empezará con la fuente de sonido seleccionada.

El volumen del sonido se ajusta automáticamente a 16 cuando se desconecta la alimentación estando el nivel ajustado en 17 o más.

- Período de grabación con el temporizador y duración de la cinta de cassette

Cuando la duración de la cinta en la que va a grabar es menor que el período de grabación con el temporizador, se libera ● de la platina 1 antes de desactivarse el temporizador.

Cuando la duración de la cinta es mayor que el período de grabación con temporizador, ● no se libera. Si no se libera ● durante un largo período de tiempo, puede dañarse la cinta de cassette en la platina. Pulse ■/▲ para saltar ●.

- Para comprobar la hora y la fuente de sonido especificadas

Pulse **TIMER**. La hora de encendido del temporizador, el nombre de la fuente seleccionada y la duración del periodo de activación por temporizador se visualizarán durante 4 segundos.

- Para cancelar temporalmente el modo de espera del temporizador

Pulse repetidamente **TIMER** hasta que ☉ desaparezca del visualizador.

Para reponer el modo de espera del temporizador, pulse una o dos veces **TIMER** para visualizar ☉.

- Utilización de la unidad mientras esté ajustado el temporizador

Podrá utilizar normalmente la unidad después de ajustar el temporizador.

Antes de desconectar la alimentación, siga el paso 5 para preparar la fuente de sonido y ajuste el volumen y el tono.

NOTA

- La reproducción y la grabación con temporizador no empezarán si no se desconecta la alimentación.
- El equipo conectado no se podrá encender ni apagar con el temporizador incorporado de esta unidad. Utilice en este caso un temporizador externo.

* En vez de **MULTI JOG**, también están disponibles ◀ y ▶.

* En vez de **ENTER**, también está disponible **IISET**.

CONEXION DE UN EQUIPO OPCIONAL

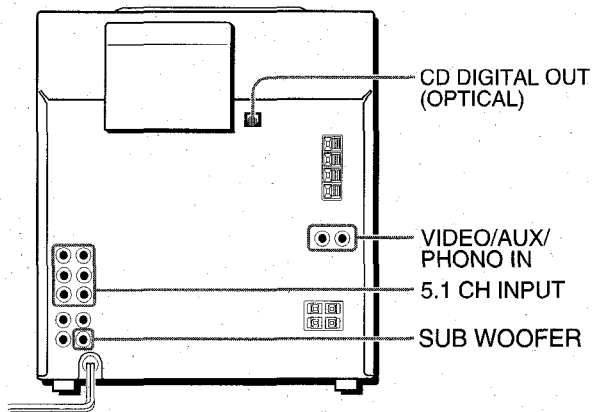

Consulte el manual de instrucciones del equipo conectado para tener más detalles.

- Los cables de conexión no han sido suministrados. Obtenga los cables de conexión necesarios.
- Consulte con su concesionario Aiwa en cuanto al equipo opcional.

TOMAS VIDEO/AUX/PHONO IN

Esta unidad puede introducir señales de sonido analógico a través de estas tomas.

Utilice un cable con clavijas fono RCA para conectar equipos de audio (giradiscos, reproductores de videodiscos digital, reproductores de discos láser, reproductores de minidiscos, vídeos, televisores, etc.).

Conecte la clavija roja a la toma VIDEO/AUX/PHONO IN R y la blanca a la toma VIDEO/AUX/PHONO IN L.

Cuando conecte un giradiscos

Utilice un giradiscos Aiwa con amplificador ecualizador incorporado.

TOMA CD DIGITAL OUT (OPTICAL)

Esta unidad puede dar salida a señales de sonido digital de discos compactos a través de esta toma. Utilice un cable óptico para conectar el equipo de audio digital (platina de cinta audiodigital, grabadora de minidiscos, etc.).

Quite la tapa contra el polvo (a) de la toma CD DIGITAL OUT (OPTICAL). Luego, conecte la clavija del cable óptico a la toma CD DIGITAL OUT (OPTICAL).

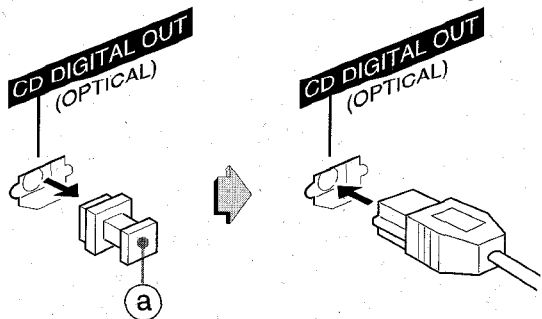

Cuando no se utilice la toma CD DIGITAL OUT (OPTICAL)
Ponga la tapa contra el polvo.

TOMA SUB WOOFER

Conecte un altavoz de subgraves opcional con un amplificador incorporado a esta toma.

NOTA

La toma de salida SUB WOOFER ha sido diseñada para reproducir sonido DOLBY DIGITAL SURROUND. Cuando DOLBY PRO LOGIC, el sistema DSP SURROUND y 5.1 CH estén desactivados, no se escuchará sonido por el altavoz de subgraves.

TOMAS 5.1CH INPUT

Esta unidad puede recibir señales de sonido procedentes de un equipo de audio (reproductores de videodiscos digital, reproductores de discos láser, etc.) que tenga decodificador Dolby Digital con los terminales de salida 5.1CH. Consulte "CONEXION DE UN REPRODUCTOR DE VIDEDISCOS DIGITAL" en la página 20.

ESCUCHA DE FUENTES DE SONIDO EXTERNAS

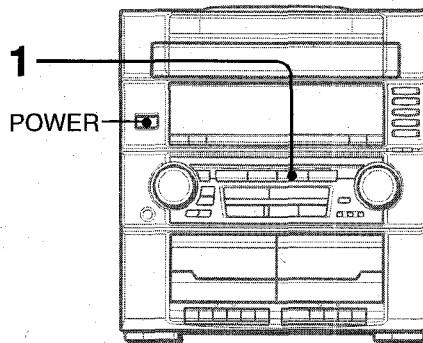

Para hacer la reproducción en el equipo conectado a las tomas VIDEO/AUX/PHONO IN, siga el procedimiento siguiente:

1 Pulse VIDEO/AUX/PHONO.

"VIDEO" aparecerá en el visualizador.

2 Haga la reproducción en el equipo conectado.

Para cambiar el nombre de una fuente de sonido en el visualizador

Cuando se pulse VIDEO/AUX/PHONO, "VIDEO" se visualizará inicialmente. Esto podrá ser cambiado por "AUX", "PHONO" o "TV".

Cuando la alimentación esté conectada, pulse POWER mientras pulsa VIDEO/AUX/PHONO.

Repita el procedimiento para seleccionar uno de los nombres.

CONEXION DE UN REPRODUCTOR DE VIDEODISCOS DIGITAL

La toma **5.1CH INPUT** de esta unidad soporta el sistema DOLBY DIGITAL SURROUND.

Conecte a esta unidad un reproductor de videodiscos digital que tenga tomas de salida 5.1CH utilizando cables con clavijas fono RCA, de la siguiente forma:

Tomas del reproductor de videodiscos

5.1CH OUTPUT FRONT (L, R), etc.
5.1CH OUTPUT SURROUND (L, R), etc.
5.1CH OUTPUT CENTER, etc.
5.1CH OUTPUT SUB WOOFER, etc.

LINE OUT (L, R), etc.

Tomas de esta unidad

5.1CH INPUT FRONT (L, R)
5.1CH INPUT REAR (L, R)
5.1 CH INPUT CENTER
5.1CH INPUT SUB WOOFER

VIDEO/AUX/PHONO IN (L, R)
(Vea **NOTA**.)

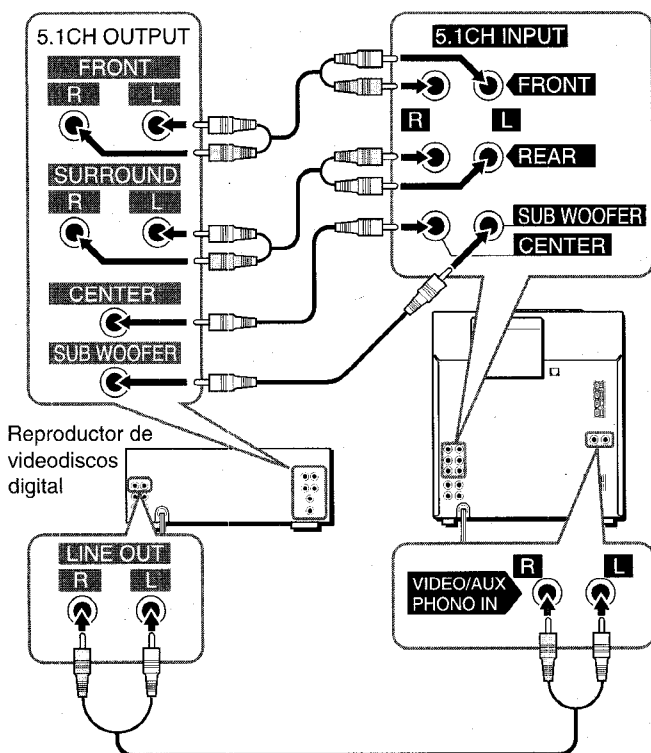

NOTA

- Si el reproductor de videodiscos digital no está conectado a las tomas **VIDEO/AUX/PHONO IN**:
 - El analizador de espectro no mostrará el nivel de sonido del reproductor de videodiscos digital.
 - El sonido del reproductor de videodiscos conectado no se podrá grabar.
- Para eliminar estas limitaciones, conecte la toma **LINE OUT** del reproductor de videodiscos digital a las tomas **VIDEO/AUX/PHONO IN** de esta unidad además de conectarlas a las tomas **5.1CH INPUT**.
- Las señales a través de las tomas **VIDEO/AUX/PHONO IN** permiten el funcionamiento del analizador de espectro y que se pueda hacer la grabación.
- Consulte también las instrucciones del reproductor de videodiscos digital.
- El sonido DOLBY DIGITAL SURROUND no se puede grabar de ninguna forma.

ESCUCHA DEL SONIDO DOLBY DIGITAL SURROUND

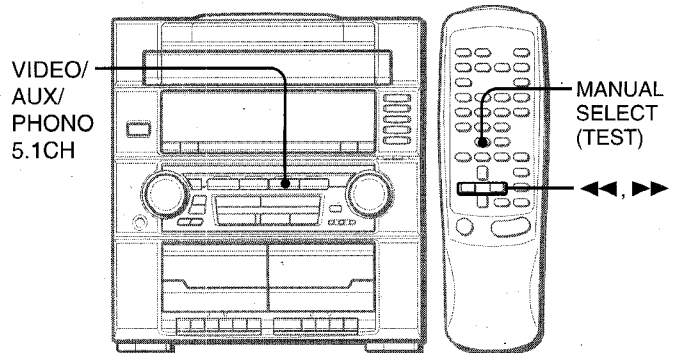

OTRAS CONEXIONES

Si conecta un reproductor de videodiscos digital a las tomas **5.1CH INPUT** de esta unidad, podrá escuchar el sonido DOLBY DIGITAL SURROUND, el cual le permitirá disfrutar en su casa de un sonido de calidad igual a la de una sala de cine.

- 1 Pulse repetidamente **VIDEO/AUX/PHONO 5.1CH** hasta que se visualice "5.1ch IN".
DOLBY DIGITAL SURROUND se activará.
- 2 Comience a reproducir el sonido DOLBY DIGITAL SURROUND en el reproductor de videodiscos digital.

NOTA

- DOLBY PRO LOGIC y el sistema DSP SURROUND se cancelarán automáticamente cuando se seleccione 5.1CH.
- Asegúrese de que el software reproducido con el equipo conectado soporta DOLBY DIGITAL SURROUND.
- La función cambiará de 5.1CH a VIDEO cuando:
 - se enchufen los auriculares.
 - se active el sistema DSP SURROUND o DOLBY PRO LOGIC.

Para ajustar el nivel de sonido de los altavoces central y de sonido ambiental en DOLBY DIGITAL SURROUND

- 1 Pulse repetidamente **VIDEO/AUX/PHONO 5.1CH** hasta que se visualice "5.1ch IN".
DOLBY DIGITAL SURROUND se activará.
- 2 Pulse repetidamente **MANUAL SELECT (TEST)** en el control remoto.
Aparecerá el nombre de los altavoces como sigue:

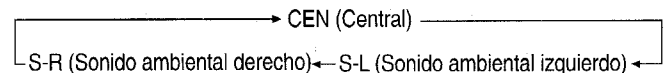

- 3 Pulse **◀◀** o **▶▶** para ajustar el nivel de sonido mientras estén visualizados "CEN", "S-L" o "S-R".
Cada nivel podrá ajustarse entre -8 dB y +7 dB.
- 4 Repita los pasos 2 y 3 para ajustar el nivel de sonido de cada altavoz.

NOTA

Si cambia el nivel de sonido de los altavoces de sonido ambiental o del altavoz central de DOLBY DIGITAL SURROUND, también cambiará el del sistema DSP SURROUND (consulte la página 7) y el de DOLBY PRO LOGIC (consulte la página 15).

CUIDADOS Y MANTENIMIENTO

El mantenimiento y el cuidado ocasional de la unidad y del software resultan necesarios para optimizar las prestaciones de su unidad.

Para limpiar la caja

Utilice un paño blando y seco.

Si las superficies están muy sucias, utilice un paño suave humedecido un poco en una solución de detergente suave. No utilice disolventes fuertes tales como alcohol, bencina o diluyente porque éstos podrían estropear el acabado de la unidad.

Para limpiar las cabezas y los puntos por donde pasa la cinta

Después de cada 10 horas de uso, limpie las cabezas y los puntos por donde pasa la cinta con un cassette de limpieza de cabezas o con un palillo con algodón humedecido con líquido de limpieza o alcohol desnaturalizado. (Estos juegos de limpieza pueden adquirirse en los establecimientos comerciales.)

Cuando limpie con un palillo con algodón, limpie la cabeza de grabación/reproducción, la cabeza de borrado (platina 1 solamente), los cabrestantes y los rodillos de presión.

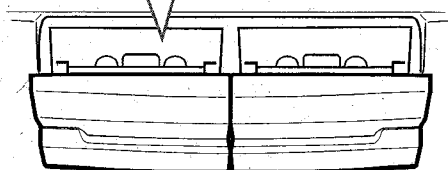
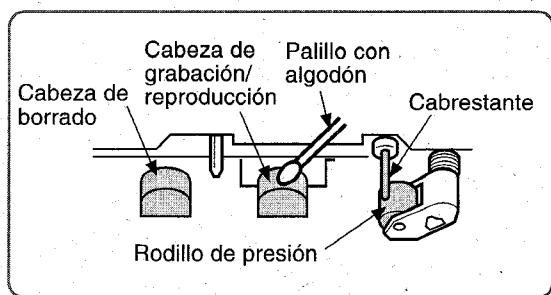

Después de limpiar las cabezas y los puntos por donde pasa la cinta con un casete de limpieza de cabezas que emplee líquido o un palillo con algodón humedecido en líquido de limpieza, espere hasta que las partes limpiadas estén completamente secas antes de introducir las cintas.

Para desmagnetizar las cabezas

Las cabezas se magnetizan después de utilizarlas durante mucho tiempo. Esto puede reducir la gama de salida de las cintas grabadas y aumentar el ruido. Después de 20 a 30 horas de utilización, desmagnetice las cabezas con un desmagnetizador de venta en el comercio del ramo.

Cuidado de los discos

• Cuando un disco esté sucio, límpielo pasando un paño de limpieza desde el centro hacia afuera.

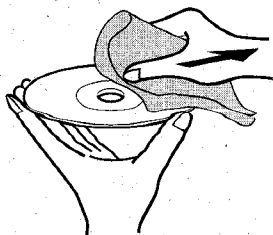

• Después de reproducir un disco, guárdelo en su caja. No deje los discos en lugares calientes o húmedos.

Cuidados de las cintas

- Guarde las cintas en sus cajas después de utilizarlas.
- No deje las cintas cerca de imanes, motores, televisores o cualquier otra fuente de magnetismo. Esto reducirá la calidad del sonido y causará ruidos.
- No exponga cintas a la luz directa del sol, ni las deje en el interior de un automóvil estacionado bajo la luz directa del sol.

GUIA PARA LA SOLUCION DE PROBLEMAS

Si la unidad no funciona como se describe en este manual de instrucciones, compruebe la guía siguiente:

GENERALIDADES

No hay sonido.

- ¿Está bien conectado el cable de alimentación de CA?
- ¿Hay alguna conexión mal hecha? (→ página 4)
- Puede haber un cortocircuito en los terminales de los altavoces.
 - Desconecte el cable de alimentación de CA y corrija las conexiones de los altavoces.
- ¿Se ha pulsado un botón de función equivocado?

Sólo sale sonido de un altavoz.

- ¿Está el otro altavoz desconectado?

Se produce una visualización errónea o un mal funcionamiento.

→ Vuelva a ajustar la unidad como se indica más abajo.

SECCIÓN DEL SINTONIZADOR

Hay un ruido de estática constante en forma de onda.

- ¿Está conectada correctamente la antena? (→ página 4)
- ¿Es débil la señal?
 - Conecte una antena exterior.

La recepción tiene interferencias o el sonido está distorsionado.

- ¿Capta el sistema ruidos externos o distorsión de múltiples trayectorias?
 - Cambie la orientación de la antena.
 - Separe la unidad de otros aparatos eléctricos.

SECCIÓN DE LA PLATINA

La cinta no se mueve.

- ¿Está la platina en el modo de pausa? (→ página 9)

El sonido está desequilibrado o no alcanza la altura suficiente.

- ¿Está sucia la cabeza de reproducción? (→ página 21)

No es posible grabar.

- ¿Está rota la lengüeta de prevención contra borrado? (→ página 12)
- ¿Está sucia la cabeza de grabación? (→ página 21)

No es posible borrar la grabación.

- ¿Está sucia la cabeza de borrado? (→ página 21)
- ¿Está utilizando una cinta de metal?

No se emite sonido de alta frecuencia.

- ¿Está sucia la cabeza de grabación/reproducción? (→ página 21)

SECCION DEL REPRODUCTOR DE DISCOS COMPACTOS

El reproductor de discos compactos no puede reproducir.

- ¿Está bien puesto el disco? (→ página 10)
- ¿Está sucio el disco? (→ página 21)
- ¿Afecta la condensación a la lente?
 - Espere una hora aproximadamente y pruebe otra vez.

Para reajustar la unidad

Si se produce alguna condición extraña en el visualizador o en las platinas, reajuste la unidad de la forma siguiente:

- 1 Pulse **POWER** para desconectar la alimentación.
- 2 Pulse **POWER** para conectar la alimentación mientras pulsa **■ CLEAR**. Todo lo que haya sido almacenado en la memoria después de haber adquirido la unidad se borrará.

Si no puede desconectarse la alimentación en el paso 1 debido a algún mal funcionamiento, reajuste la unidad desconectando el cable de alimentación de CA y conectándolo de nuevo. Luego ejecute el paso 2.

ESPECIFICACIONES

Unidad principal CX-ZVR55

Sección del sintonizador de FM

Gama de sintonización	87,5 MHz a 108 MHz
Sensibilidad útil (IHF)	13,2 dBf
Terminales de antena	75 ohmios (desequilibrada)

Sección del sintonizador de AM

Gama de sintonización	530 kHz a 1710 kHz (pasos de 10 kHz) 531 kHz a 1602 kHz (pasos de 9 kHz)
Sensibilidad útil	350 µV/m
Antena	Antena de cuadro

Sección del amplificador

Potencia de salida

Altavoces delanteros

50 W + 50 W (50 Hz – 20 kHz, con no más del 1 % de distorsión armónica total, 6 ohmios)

Altavoces traseros de sonido ambiental

20 W + 20 W (50 Hz – 20 kHz, con no más del 1 % de distorsión armónica total, 8 ohmios)

Altavoz central

20 W (50 Hz – 20 kHz, con no más del 1 % de distorsión armónica total, 8 ohmios)

Distorsión armónica total 0,05% (25 W, 1 kHz, 6 ohmios, DIN AUDIO)

Entradas VIDEO/AUX/PHONO IN: 500 mV
5.1CH INPUT:
FRONT: 500 mV
REAR: 300 mV
CENTER: 300 mV
SUB WOOFER: 500 mV

Salidas CD DIGITAL OUT (OPTICAL)
SUB WOOFER: 1 V
SPEAKERS: Acepta altavoces de 6 ohmios o más
SURROUND SPEAKERS: Aceptan altavoces de 8 a 16 ohmios
CENTER SPEAKER: Acepta altavoces de 8 ohmios o más
PHONES (toma estéreo): Acepta auriculares de 32 ohmios o más

Sección de la platina

Formato de pistas	4 pistas, 2 canales estéreo
Respuesta de frecuencia	50 Hz – 10000 Hz
Relación señal a ruido	45 dB (nivel de cresta de cinta normal, más de 400 Hz)
Sistema de grabación	Polarización de CA
Cabezas	Platina 1: 1 cabeza de grabación/reproducción, 1 cabeza de borrado Platina 2: 1 cabeza de reproducción

Sección del reproductor de discos compactos

Láser	Láser de semiconductor (λ = 780 nm)
Convertidor D-A	1 bit doble
Relación señal a ruido	85 dB (1 kHz, 0 dB)
Distorsión armónica	0,05% (1 kHz, 0 dB)
Fluctuación y trémolo	No se puede medir

Generalidades

Alimentación	120 V CA, 60 Hz
Consumo	150 W
Dimensiones de la unidad principal (An × Al × Prof)	360 × 394,5 × 381 mm
Peso de la unidad principal	9 kg

Sistema de altavoces SX-ZR55

Tipo de caja	3 vías, reflejo de graves
Altavoces	Altavoz para graves: Tipo cónico de 170 mm Altavoz para agudos: Tipo cónico de 60 mm Altavoz para superagudos: Tipo cerámico de 20 mm
Impedancia	6 ohmios
Nivel de presión acústica de salida	87 dB/W/m
Dimensiones (An × Al × Prof)	280 × 444 × 272 mm
Peso	4,5 kg

Las especificaciones y el aspecto exterior están sujetos a cambios sin previo aviso.

DERECHOS DE AUTOR

Sírvase comprobar las leyes de derechos de autor relacionadas con la grabación de discos, de la radio o de cintas del país en el que se utilice el aparato.

DOLBY PRO LOGIC

Fabricado bajo licencia de Dolby Laboratories Licensing Corporation.

DOLBY, el símbolo de la doble D  y PRO LOGIC son marcas de Dolby Laboratories Licensing Corporation.

AVERTISSEMENT

AFIN DE LIMITER LES RISQUES D'INCENDIE OU D'ELECTROCUTION, NE PAS EXPOSER CET APPAREIL A LA PLUIE OU A L'HUMIDITE.



Explication des symboles graphiques:



L'éclair muni d'un symbole en forme de flèche, à l'intérieur d'un triangle équilatéral, est destiné à alerter l'utilisateur sur la présence d'une "tension dangereuse" non isolée à l'intérieur du coffret qui peut être suffisamment forte pour constituer un risque d'électrocution pour une personne.



Le point d'exclamation à l'intérieur d'un triangle équilatéral est destiné à alerter l'utilisateur sur la présence d'instructions importantes sur le fonctionnement et l'entretien (réparation) dans les instructions accompagnant cet appareil.

Référence de l'utilisateur

Veillez reporter le numéro du modèle et le numéro de série (que vous trouverez à l'arrière de l'appareil) dans l'espace disponible ci-dessous. Ces numéros vous serviront de référence si vous devez consulter votre revendeur Aiwa en cas de difficulté.

Numéro du modèle	Numéro de série (lot)
CX-ZVR55 U	
SX-ZR55 U	
SX-C606	
SX-R276	

PRECAUTIONS

Lisez attentivement tout ce mode d'emploi avant de mettre l'appareil en service. Conservez le mode d'emploi pour pouvoir vous y reporter ultérieurement. Observez scrupuleusement tous les avertissements et précautions signalés dans le mode d'emploi et sur l'appareil, et respectez les conseils de sécurité ci-dessous.

Installation

- Eau et humidité** — Ne pas utiliser l'appareil près d'une baignoire, d'un lavabo, d'une piscine ou de tout autre endroit similaire.
- Chaleur** — Ne pas utiliser l'appareil près d'une source de chaleur, comme une sortie d'air chaud, un réchaud, ou tout autre appareil produisant de la chaleur. Il ne doit pas non plus être exposé à des températures inférieures à 5°C (41°F) ou supérieures à 35°C (95°F).
- Installation** — Installez l'appareil sur une surface plane, de niveau.

- Ventilation** — Laissez un espace suffisant tout autour de l'appareil pour garantir une bonne ventilation, soit environ 10 cm (4 po.) à l'arrière et au-dessus de l'appareil et 5 cm (2 po.) sur les deux côtés.

- Ne pas poser l'appareil sur un lit, une couverture ou toute autre surface similaire qui pourrait boucher les orifices de ventilation.
- Ne pas installer l'appareil dans une étagère, un placard ou un meuble audio hermétique où la ventilation est insuffisante.

- Objets et liquide** — Veillez à ce qu'aucun objet ni liquide ne pénètre à l'intérieur de l'appareil par les orifices de ventilation.

- Chariots et supports** — Quand vous installez l'appareil sur un support ou un chariot, déplacez l'ensemble lentement. Des arrêts subits, des mouvements brusques et des surfaces inégales peuvent être à l'origine d'un renversement ou d'une chute de l'appareil ou du chariot.



- Condensation** — De la condensation peut se former sur la lentille du bloc optique quand:

- L'appareil est transporté d'un endroit froid dans un endroit chaud.
- Un appareil de chauffage vient juste d'être mis en marche.
- L'appareil est utilisé dans une pièce très humide.
- L'appareil est refroidi par un climatiseur.

Un dysfonctionnement est possible si de l'humidité s'est condensée à l'intérieur de l'appareil. Dans ce cas, mettez l'appareil en marche après quelques heures d'attente.

- Fixation sur un mur ou au plafond** — L'appareil ne doit pas être installé sur un mur ou au plafond, sauf indications contraires dans le mode d'emploi.

Courant électrique

- Sources d'alimentation** — Raccordez l'appareil seulement aux sources d'alimentation spécifiées dans le mode d'emploi et indiquée sur l'appareil.

- Polarisation** — Pour des raisons de sécurité, certains appareils sont équipés d'une fiche d'alimentation secteur polarisée qui ne peut être insérée que d'une seule manière dans une prise murale. S'il est difficile ou impossible d'insérer la fiche dans une prise, tournez la fiche dans l'autre sens et essayez de nouveau. Si la fiche est toujours difficile à insérer, veuillez contacter un technicien agréé pour la réparation ou le remplacement de la prise. Pour conserver les avantages offerts par cet élément de sécurité, n'essayez pas d'insérer la fiche dans une prise murale en forçant.

- Cordon d'alimentation secteur**

- Quand vous débranchez le cordon d'alimentation secteur, tirez sur la fiche et non pas sur le cordon.
- Ne jamais toucher la fiche secteur avec des mains humides, afin d'éviter les risques d'incendie ou d'électrocution.
- Les cordons d'alimentation doivent être acheminés correctement pour éviter qu'ils ne soient pliés, coincés ou piétinés. Faites particulièrement attention au cordon reliant l'appareil à la prise secteur.
- Evitez de surcharger les fiches et prolongateurs au-delà de leur capacité afin d'éviter tout risque d'incendie ou d'électrocution.

- Prolongateur** — Pour prévenir les chocs électriques, ne pas utiliser cette fiche polarisée avec un prolongateur, une prise de courant ou une autre sortie de courant, sauf si les lames de la fiche peuvent être insérées à fond sans en laisser aucune partie à découvert.

- Quand l'appareil n'est pas utilisé** — Débranchez le cordon d'alimentation de la prise secteur si vous prévoyez de ne pas utiliser l'appareil pendant plusieurs mois. Quand le cordon est branché, une petite quantité d'électricité s'écoule vers l'appareil même si celui-ci est hors tension.

Antenne extérieure

- Lignes électriques** — Quand vous raccordez une antenne extérieure, assurez-vous qu'elle est suffisamment éloignée des lignes électriques.

- Mise à la terre de l'antenne extérieure** — Assurez-vous que l'antenne est raccordée correctement à la terre par mesure de protection contre les surtensions et l'accumulation de charges statiques. L'article 810 du National Electrical Code, ANSI/NFPA70, offre des renseignements portant sur la mise à la terre correcte du mât et de la structure de support, la mise à la terre du fil d'antenne avec un appareil de décharge pour antenne, la taille des conducteurs de mise à la terre, la position de l'appareil de décharge pour antenne, le raccordement aux électrodes de mise à la terre, et les conditions requises pour les électrodes de mise à la terre.

TABLE DES MATIERES

Mise à la terre d'une antenne selon le code national d'électricité(NEC)

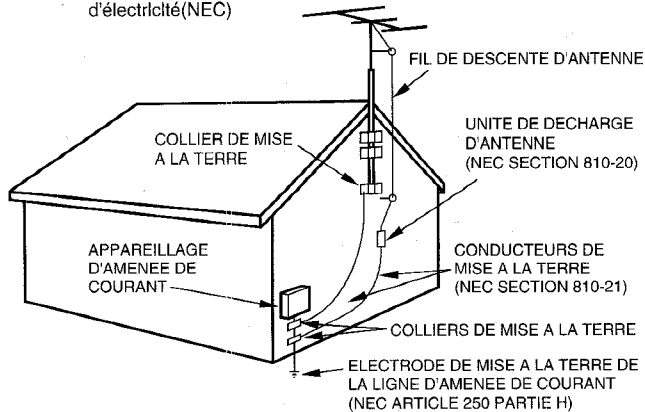

NEC: CODE NATIONAL D'ELECTRICITE

Entretien

Nettoyez l'appareil comme indiqué dans le mode d'emploi.

Réparations exigeant l'intervention d'un professionnel

Faites réparer l'appareil par un réparateur agréé dans les cas suivants:

- Le cordon d'alimentation secteur ou la fiche ont été endommagés.
- Des objets ou liquides ont pénétré à l'intérieur de l'appareil.
- L'appareil a été exposé à la pluie ou à l'eau.
- L'appareil ne semble pas fonctionner correctement.
- Les performances de l'appareil se sont dégradées de façon perceptible.
- L'appareil est tombé ou le coffret a été endommagé.

NE PAS ESSAYER DE REPARER SOI-MEME L'APPAREIL.

Vérifiez la chaîne et les accessoires

Radio magnétocassette lecteur de disques compacts stéréo CX-ZVR55
Enceintes avant SX-ZR55

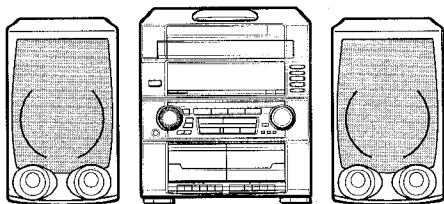

Enceinte centrale SX-C606

Enceintes surround SX-R276



Télécommande



Antenne AM

Antenne FM

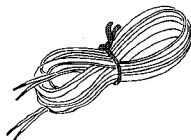
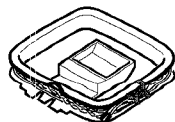
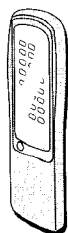

Modes d'emploi, etc.

PREPARATIFS

INSTALLATION	3
TELECOMMANDE	5
AVANT L'UTILISATION	5

SON

REGLAGES AUDIO	6
EGALISEUR GRAPHIQUE	7
DSP SURROUND	7

RECEPTION RADIO

ACCORD MANUEL	8
PREREGLAGES DE STATIONS	9

LECTURE DE CASSETTE

OPERATIONS DE BASE	9
--------------------------	---

LECTURE DE CD

OPERATIONS DE BASE	10
LECTURE PROGRAMMEE	11

ENREGISTREMENT

ENREGISTREMENT DE BASE	12
ENREGISTREMENT AVEC MONTAGE ET CALCUL DU TEMPS	13
ENREGISTREMENT AVEC MONTAGE PROGRAMME	14

DOLBY PRO LOGIC

REGLAGE DU NIVEAU DES ENCEINTES	15
ECOUTE AVEC LE DOLBY PRO LOGIC	16

HORLOGE ET MINUTERIE

REGLAGE DE L'HEURE	17
REGLAGE DU TEMPORISATEUR	17
REGLAGE DE LA MINUTERIE	18

AUTRES RACCORDEMENTS

RACCORDEMENT D'UN APPAREIL OPTIONNEL	19
ECOUTE DE SOURCES EXTERNES	19
RACCORDEMENT D'UN LECTEUR DVD	20

GENERALITES

PRECAUTIONS A PRENDRE ET ENTRETIEN	21
GUIDE DE DEPANNAGE	21
SPECIFICATIONS	22

NOMENCLATURE	dos
--------------------	-----

F

INSTALLATION

Le système DOLBY PRO LOGIC qui est la plus importante caractéristique de cette chaîne stéréo offre un parfait divertissement audiovisuel à domicile.

Installez et raccordez la chaîne, les enceintes fournies, le téléviseur et un appareil vidéo, comme indiqué ci-dessous.

POSITIONNEMENT DES ENCEINTES

Pour obtenir le meilleur effet possible du système DOLBY PRO LOGIC, il est important de bien positionner les enceintes. Voyez l'illustration suivante pour trouver le meilleur emplacement dans la pièce.

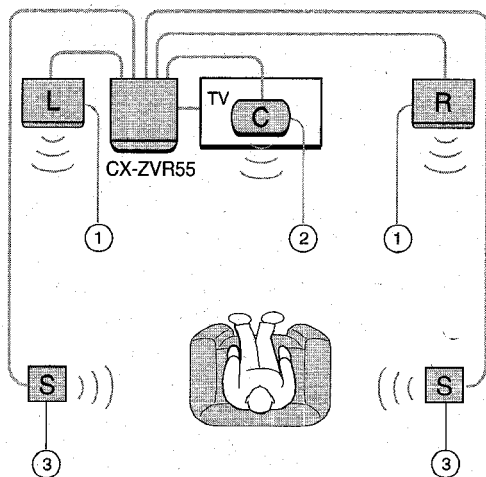

① Enceintes avant

② Enceinte centrale

L'installez entre les deux enceintes avant, et sur ou sous le téléviseur, si un téléviseur est raccordé à la chaîne.

③ Enceintes surround

Installez les enceintes surround directement sur le côté ou légèrement en retrait de la position d'écoute.

Les alignez horizontalement, à environ 1 mètre au-dessus du niveau des oreilles.

REMARQUE

- Les enceintes surround et l'enceinte centrale ne fournissent aucun son quand le DOLBY PRO LOGIC, le système DSP SURROUND et le mode 5.1 CH (page 20) sont désactivés.
- Le son est fourni par l'enceinte centrale quand le DOLBY PRO LOGIC ou le mode 5.1CH (page 20) est activé.

RACCORDEMENTS

Vérifiez la tension du secteur

La tension nominale de votre appareil indiquée sur le panneau arrière est de 120 V, CA. Vérifiez si la tension nominale correspond à la tension du secteur local.

IMPORTANT

Commencez par brancher les enceintes, les antennes et tous les appareils optionnels. Branchez le cordon d'alimentation secteur en dernier.

Enceintes

Il n'y a aucune différence entre les enceintes avant gauche et droite, de même qu'entre les enceintes surround gauche et droite. Les enceintes de chaque type peuvent être branchées indifféremment comme enceintes gauche sur L ou enceintes droites sur R.

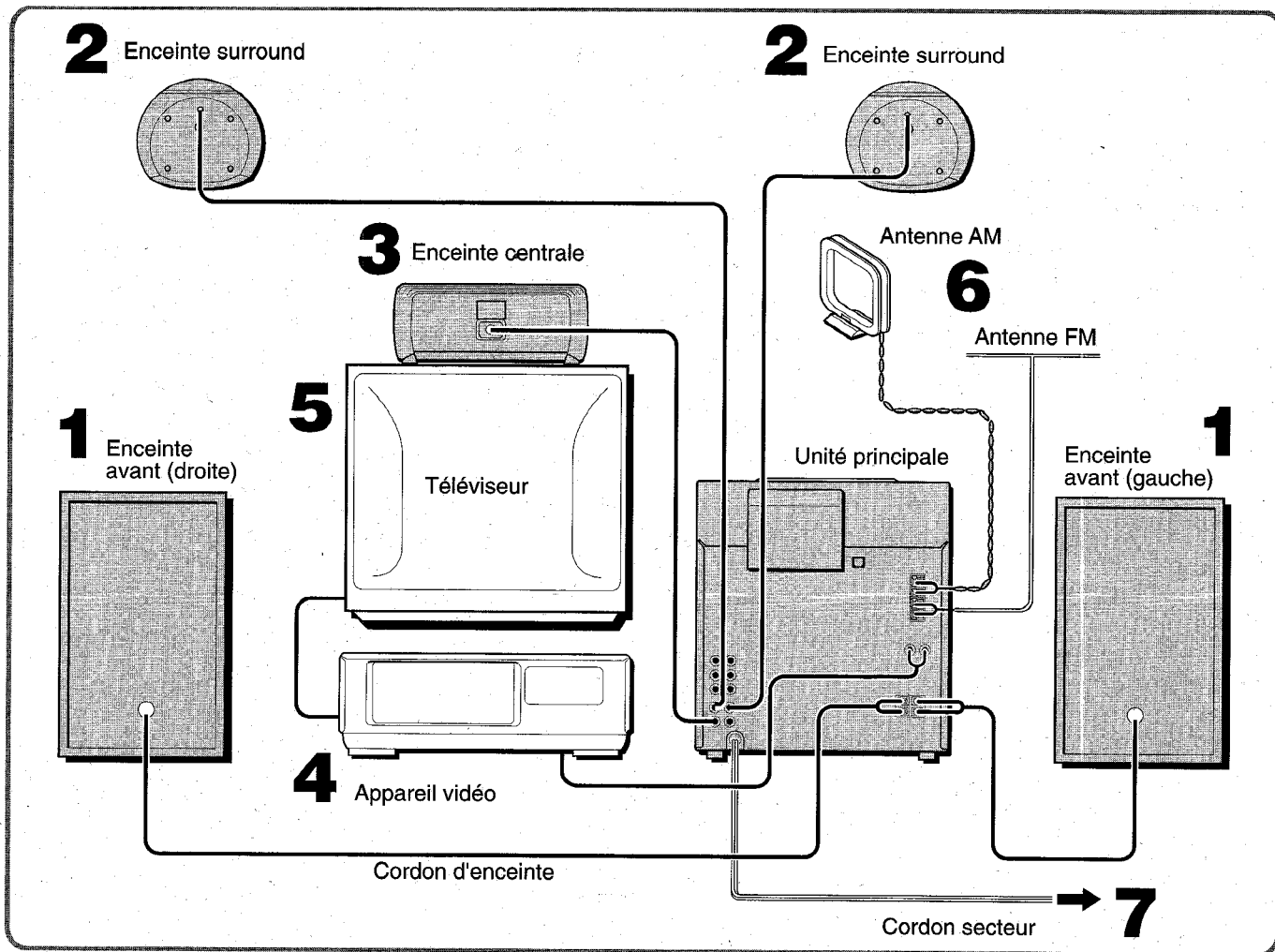

1 Raccordez les enceintes droite et gauche à l'appareil principal.

Raccordez le cordon d'enceinte droite aux bornes **SPEAKERS R** et le cordon d'enceinte gauche aux bornes **SPEAKERS L**.

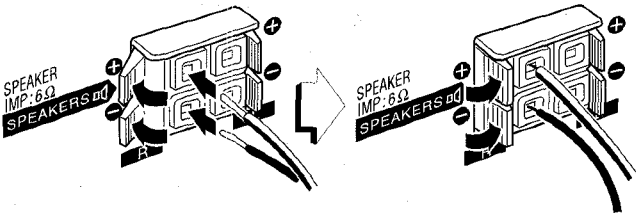

Le cordon d'enceinte à rayure blanche doit être raccordé à la borne **+** et le cordon noir à la borne **-**.

2 Raccordez les enceintes surround à l'appareil principal.

Raccordez le cordon de l'enceinte surround droite à la prise **SURROUND SPEAKERS R** et le cordon de l'enceinte surround gauche à la prise **SURROUND SPEAKERS L**.

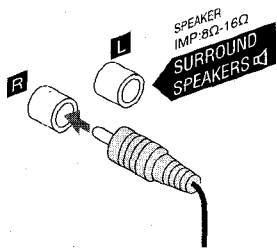

3 Raccordez l'enceinte centrale.

Raccorder le cordon de l'enceinte centrale à la prise **CENTER SPEAKER**.

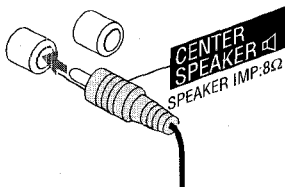

4 Raccordez l'appareil vidéo.

Raccordez la prise **VIDEO/AUX/PHONO IN** de cette chaîne à la prise de sortie audio de l'appareil vidéo avec un cordon de liaison audio optionnel.

5 Raccordez le téléviseur à l'appareil vidéo.

Voyez le mode d'emploi de l'appareil raccordé pour les détails.

6 Raccordez les antennes fournies.

Raccordez l'antenne FM aux bornes **FM 75 Ω** et l'antenne AM aux bornes **AM LOOP**.

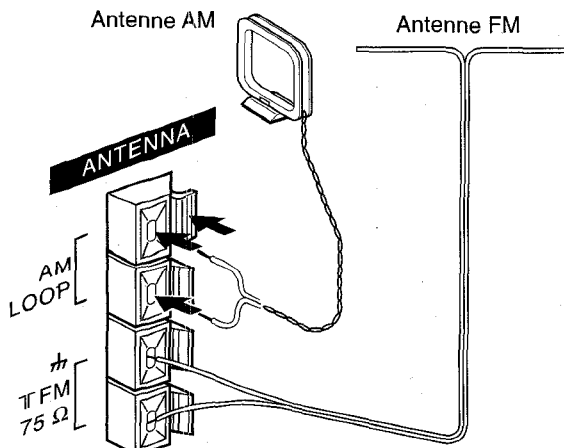

7 Raccordez le cordon d'alimentation secteur sur une prise de courant.

Pour installer les antennes

Antenne FM unipolaire:

Déployez cette antenne horizontalement pour former un T et fixez ses extrémités à un mur.

Antenne cadre AM:

Orientez cette antenne de manière à obtenir la meilleure réception possible.

Avant de poser l'antenne AM sur une surface

Fixez la griffe dans la rainure.

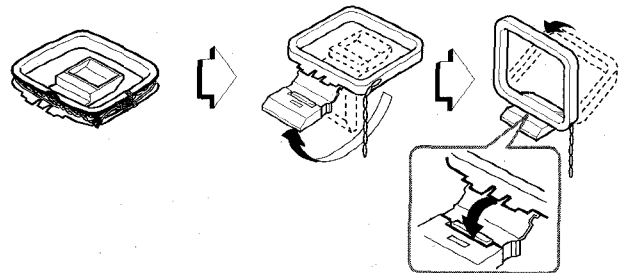

REMARQUE

- Veillez à raccorder les cordons d'enceinte correctement. Des connexions incorrectes peuvent provoquer des court-circuits au niveau des bornes **SPEAKERS**.

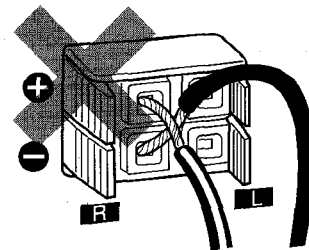

- Ne pas laisser d'objets produisant un champ magnétique, tels que des cartes de crédit, etc. près des enceintes. Ces objets pourraient être endommagés.
- Ne pas installer l'antenne FM près d'objets métalliques ou de tringles à rideaux.
- Ne pas installer l'antenne AM près d'un appareil optionnel, de la chaîne stéréo, du cordon d'alimentation secteur ou des cordons d'enceinte. Elle pourrait capter des parasites.
- Ne pas dérouler le fil de l'antenne AM.

Pour fixer les enceintes surround au mur

Installez avec soin les enceintes surround pour qu'elles soient fixées solidement au mur.

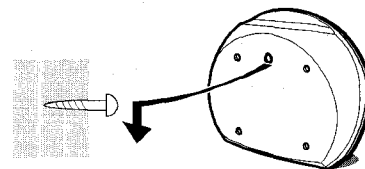

F

RACCORDEMENT D'UNE ANTENNE EXTERIEURE

Pour obtenir une meilleure réception FM, il est recommandé d'utiliser une antenne extérieure.
Raccordez l'antenne extérieure aux bornes **FM 75 Ω**.

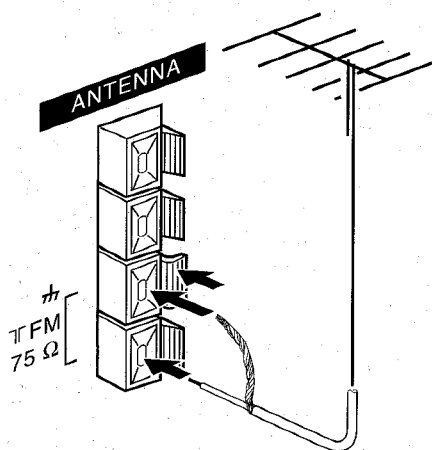

Pour raccorder un appareil optionnel → page 19.

TELECOMMANDE

Mise en place des piles

Enlevez le couvercle du logement des piles au dos de la télécommande et insérez deux piles R6 (format AA).

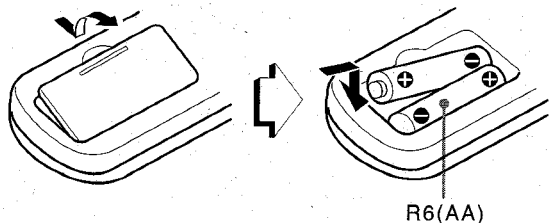

Quand remplacer les piles

La distance maximale de fonctionnement de la télécommande entre cette dernière et le capteur situé sur l'appareil principal doit être d'environ 5 mètres (16 pieds). Lorsque cette distance diminue, remplacez les piles par des neuves.

REMARQUE

- Si la télécommande ne doit pas être utilisée pendant longtemps, enlevez les piles pour éviter tout risque de fuite d'électrolyte.
- La télécommande risque de ne pas fonctionner correctement quand:
 - l'espace entre la télécommande et le capteur situé dans l'afficheur est exposé à une lumière intense, comme les rayons du soleil.
 - d'autres télécommandes (celle d'un téléviseur, par exemple) sont utilisées à proximité.

AVANT L'UTILISATION

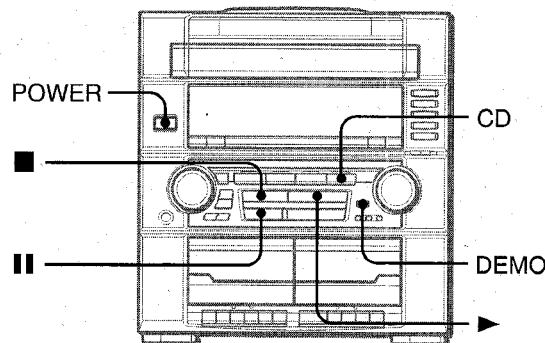

Pour mettre l'appareil sous tension

Appuyez sur une des touches de fonction (**TAPE, TUNER/BAND, VIDEO/AUX/PHONO, CD**). La lecture du disque en place commence, ou la station écoutée en dernier est reçue (fonction de lecture directe).

Vous pouvez aussi appuyer sur **POWER**.

Quand l'appareil est mis sous tension, il est possible que le tiroir à disques s'ouvre et se ferme pour réinitialiser l'appareil.

Pour mettre l'appareil hors tension

Appuyez sur **POWER**.

Afficheurs clignotants

L'afficheur de la partie supérieure de l'appareil s'allume ou clignote quand l'appareil est mis sous tension.

Pour éteindre l'éclairage de la fenêtre supérieure, appuyez sur **■** tout en maintenant **CD** enfoncée. Pour rallumer l'éclairage, répétez cette opération.

Mode de démonstration de jeu

Quand le cordon d'alimentation secteur est branché, l'afficheur passe en mode de démonstration de jeu. A la mise sous tension, l'affichage de démonstration de jeu est remplacé par l'affichage d'opération. A la mise hors tension, le mode de démonstration de jeu est réactivé.

Pour annuler le mode de démonstration de jeu

Appuyez sur **DEMO**. Pour réactiver ce mode, appuyez de nouveau sur **DEMO**.

Pour jouer le jeu de démonstration

- 1 Appuyez sur **DEMO** de telle façon que le mode de démonstration de jeu soit affiché.
- 2 Appuyez sur **▶**.
Trois numéros de l'afficheur commence à défilier.
- 3 Appuyez une fois sur **■**.
Le nombre à gauche s'arrête.
- 4 Appuyez deux fois dur **■** pour arrêter les deux numéros restants.

Décompte des points:

20 points sont attribués au début de chaque partie.

Si tous les numéros sont les mêmes, 50 points sont ajoutés au score.

S'ils sont différents, un point est soustrait.

Si le total des points obtenus atteint 9999, vous gagnez.

Si le total des points tombe à zéro, vous perdez.

Pour réinitialiser le jeu

Appuyez deux fois sur **DEMO**, puis appuyez sur **▶**. Le jeu recommence.

REMARQUE

- Pendant la démonstration de jeu, **■** et **▶** sont opérationnelles uniquement pour la démonstration. Annulez le mode de démonstration afin de pouvoir utiliser ces touches pour d'autres fonctions telles que la lecture d'un CD, etc.
- Pendant la démonstration de jeu, certains indicateurs n'ayant pas de rapport avec le fonctionnement actuel s'allument sur l'afficheur.

Pour atténuer l'éclairage de l'afficheur

- 1 Appuyez **deux fois** sur **CLOCK/DIMMER**, puis sur **ENTER** dans les 4 secondes qui suivent.
- 2 En l'espace de 4 secondes, tournez **MULTI JOG** pour sélectionner le mode d'atténuation.

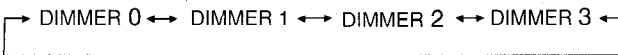

DIMMER 0: Afficheur normal

DIMMER 1: L'éclairage de l'afficheur est plus sombre que d'habitude.

DIMMER 2: L'éclairage de l'afficheur est plus sombre qu'avec DIMMER 1.

DIMMER 3: L'éclairage de l'afficheur est plus sombre qu'avec DIMMER 2. L'analyseur de spectre et l'éclairage des touches sont aussi éteints.

* ◀ et ▶ peuvent être aussi utilisés au lieu de **MULTI JOG**.

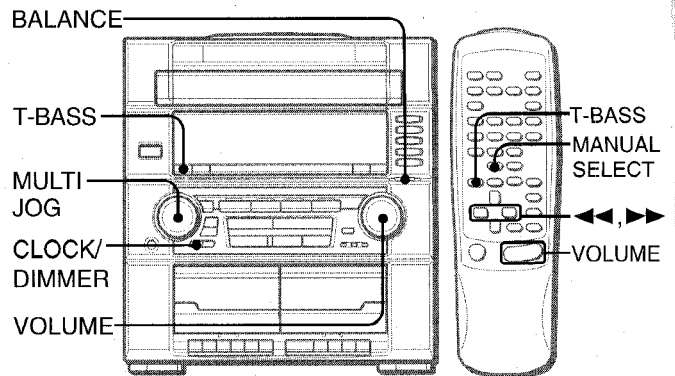
REGLAGES AUDIO**CONTRÔLE DU VOLUME**

Tournez la commande **VOLUME** de l'appareil principal ou appuyez sur **VOLUME** de la télécommande.

Le niveau du volume est indiqué par un nombre de 0 à MAX (31).

Le volume est automatiquement réglé sur 16 s'il avait été réglé sur 17 ou plus au moment de la mise hors tension de la chaîne.

Pour changer la balance gauche/droite

Réglez l'équilibre gauche/droit avec **BALANCE**.

- Le niveau des enceintes avant du DOLBY PRO LOGIC (page 15) et du DOLBY DIGITAL SURROUND (page 20) change également.

SYSTEME SUPER T-BASS

Le système T-BASS améliore le réalisme du son dans les basses fréquences.

Appuyez sur T-BASS.

A chaque pression sur cette touche, le niveau change. Sélectionnez un des trois niveaux, ou désactivez le système, selon vos préférences.

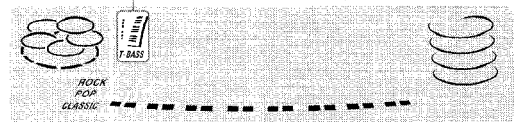
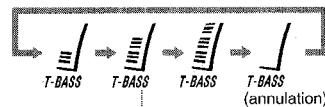
**REMARQUE**

Le son dans les basses fréquences risque d'être déformé quand le système T-BASS est utilisé pour un disque ou une cassette dont les basses fréquences ont déjà été accentuées. Dans ce cas, désactivez le système T-BASS.

EGALISEUR GRAPHIQUE

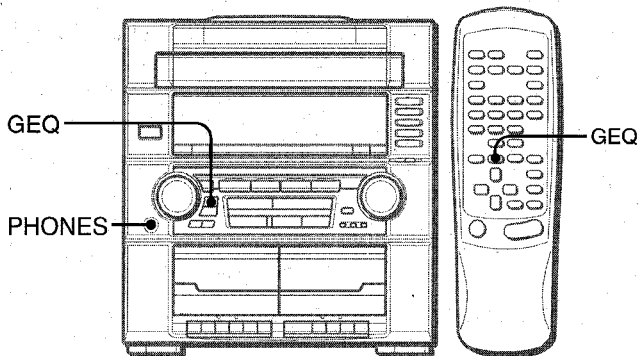

Cet appareil propose les 3 courbes d'égalisation suivantes.

ROCK: Son puissant accentuant les aigus et les graves.

POP: Présence renforcée des voix et des médiums.

CLASSIC: Son enrichi avec graves lourds et aigus fins.

Appuyez de façon répétée sur GEQ pour sélectionner le mode d'égalisation.

Les modes GEQ sont affichés l'un après l'autre dans l'ordre suivant.

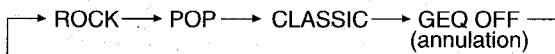

Le mode d'égalisation sélectionné est affiché.



Pour annuler le mode sélectionné

Appuyez de façon répétée sur **GEQ** jusqu'à ce que "GEQ OFF" soit affiché.

* Vous pouvez aussi utiliser **MULTI JOG** pour changer le mode d'égalisation.

Utilisation d'un casque

Branchez un casque muni d'une fiche stéréo standard (6,3 mm ø) sur la prise **PHONES**.

Aucun son n'est fourni par les enceintes quand un casque est branché.

- Quand un casque est branché, le système DSP SURROUND, le DOLBY PRO LOGIC et le mode 5.1CH (page 20) n'opèrent pas.

Réglage du son pendant l'enregistrement

Le volume de sortie et le timbre des enceintes ou du casque peuvent être modifiés à volonté sans que l'enregistrement en soit affecté.

DSP SURROUND

Le système DSP (Digital Signal Processor) SURROUND sert à simuler la réflexion du son sur les murs et le plafond d'une pièce pour créer une ambiance spéciale. Ce système propose 3 types d'ambiance sonore.

DISCO: Ambiance sonore d'une discothèque

LIVE: Ambiance sonore d'un concert en direct

HALL: Ambiance sonore d'une salle de concert

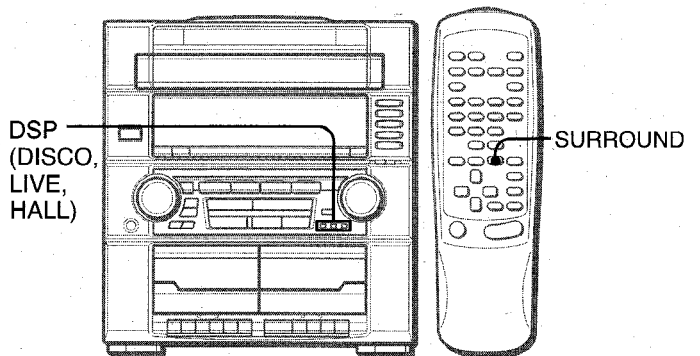

Appuyez sur une des touches du mode DSP SURROUND.



Des courbes d'égalisation sont sélectionnées automatiquement selon le mode DSP SURROUND choisi, mais elles peuvent être sélectionnées ou désactivées selon les préférences de chacun.

Si la source musicale est monophonique

Sélectionnez LIVE pour simuler un effet stéréo. Si DISCO ou HALL est sélectionné, aucun son ne sera fourni par les enceintes surround.

Pour annuler le mode sélectionné

Appuyez une nouvelle fois sur la touche de mode DSP SURROUND. "DSP OFF" est affiché.

Quand le mode DSP SURROUND est désactivé, aucun son n'est fourni par les enceintes surround.

Pour sélectionner le mode avec la télécommande

Appuyez à plusieurs reprises sur **SURROUND** jusqu'à ce que le mode souhaité soit affiché.

Pour ajuster le volume des enceintes surround

Appuyez deux ou trois fois sur **MANUAL SELECT** de la télécommande. "S-L" ou "S-R" est affiché pendant 2 secondes. En l'espace de ces 2 secondes, appuyez sur ◀ ou ▶ de la télécommande.

- Le niveau des enceintes surround du DOLBY PRO LOGIC (page 15) et du DOLBY DIGITAL SURROUND (page 20) change également.

REMARQUE

Le mode DSP SURROUND est annulé quand:

- le mode DOLBY PRO LOGIC est activé.
- le casque est branché.
- le mode 5.1 CH (page 20) est sélectionné.

ACCORD MANUEL

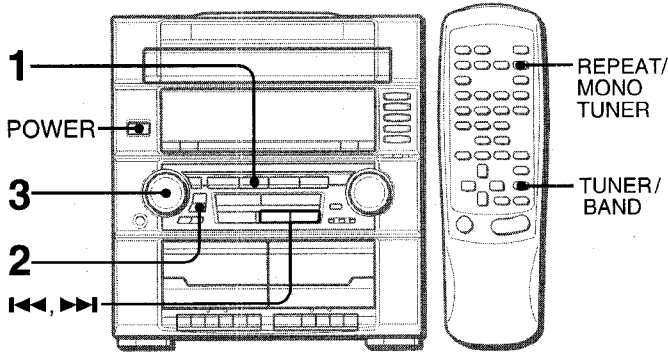

1 Appuyez sur TUNER/BAND pour sélectionner la gamme FM ou AM.

La radio peut être allumée directement quand la chaîne est hors tension par une simple pression sur **TUNER/BAND** (mise en service directe).

2 Appuyez de façon répétée sur TUNER PRESET pour sélectionner le mode d'accord manuel.

A chaque pression sur cette touche, les trois modes suivants sont sélectionnés l'un après l'autre dans l'ordre.

- ① **Mode d'accord de stations pré-réglées:** Le numéro de pré-réglage clignote.
- ② **Mode de recherche automatique:** "SEARCH" est affiché.
- ③ **Mode d'accord manuel:** "SEARCH" n'apparaît pas et le numéro de pré-réglage ne clignote pas.

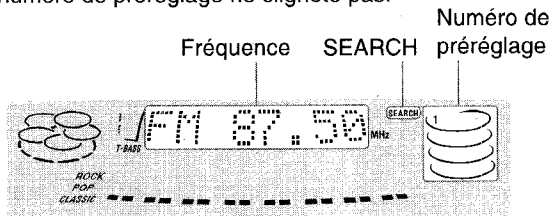

REMARQUE

Le mode d'accord de stations pré-réglées est omis si aucune station n'a été pré-réglée.

3 Tournez la molette MULTI JOG dans le sens des aiguilles d'une montre ou dans le sens inverse pour accorder une station.

La fréquence change quand la molette **MULTI JOG** est tournée. Quand une station est reçue, "TUNE" est affiché pendant 2 secondes.

Pendant la réception d'une station FM stéréo, ((Ⓜ)) est affiché.

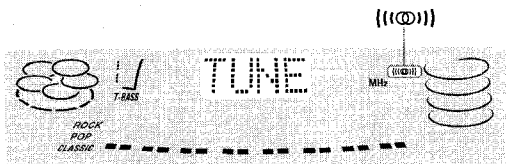

- Les touches **⏪** et **⏩** peuvent aussi être utilisées pour accorder une station.

Pour rechercher rapidement une station (Recherche automatique)

Appuyez de façon répétée sur **TUNER PRESET** pour afficher "SEARCH" (mode de recherche automatique), et tournez la molette **MULTI JOG** dans le sens des aiguilles d'une montre ou dans le sens inverse jusqu'à ce que la fréquence affichée commence à changer rapidement.

Quand une station est accordée, la recherche s'arrête.

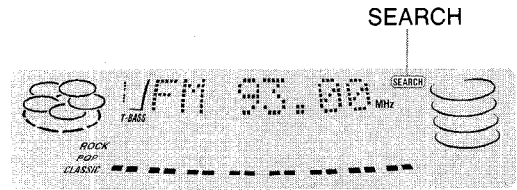

Pour arrêter la recherche automatique manuellement, tournez la molette **MULTI JOG** un peu dans l'autre sens.

- La recherche automatique peut ne pas s'arrêter sur les stations dont les signaux sont très faibles.
- **⏪** et **⏩** peuvent aussi être utilisées pour accorder une station. Appuyez en continu sur **⏪** ou **⏩** jusqu'à ce que la recherche commence. Appuyez à nouveau sur la touche pour arrêter la recherche manuellement.

Quand une émission FM stéréo contient des parasites

Appuyez sur **REPEAT/MONO TUNER** de la télécommande de telle façon que "MONO" soit affiché.

Les parasites sont réduits, mais la réception est monophonique.

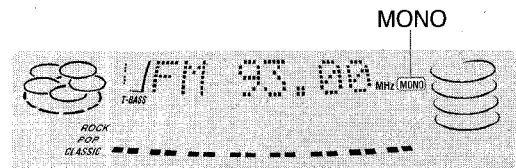

Pour rétablir la réception stéréophonique, appuyez sur **REPEAT/MONO TUNER** de la télécommande de telle façon que "MONO" disparaisse.

Pour changer l'intervalle d'accord AM

Le réglage par défaut de l'intervalle d'accord AM est de 10 kHz/pas. Si vous utilisez l'appareil dans une région où le système d'allocation de fréquences est de 9 kHz/pas, changez l'intervalle. Appuyez sur **POWER** tout en maintenant **TUNER/BAND** de l'appareil enfoncée.

Pour rétablir l'intervalle initial, répétez cette procédure.

REMARQUE

Quand vous changez l'intervalle d'accord AM, toutes les stations pré-réglées sont effacées. Les stations doivent être enregistrées de nouveau comme stations pré-réglées.

PREREGLAGE DE STATIONS

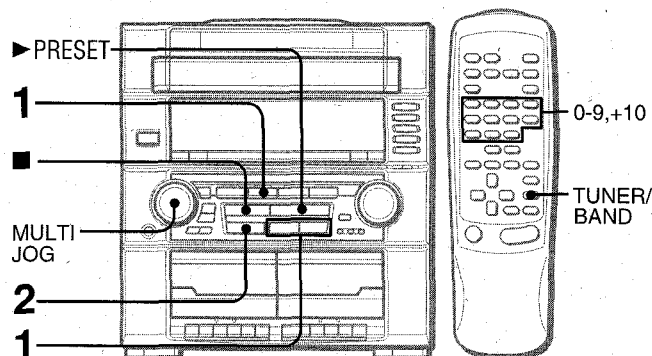

L'appareil peut stocker un total de 32 stations préréglées. Quand une station est enregistrée, un numéro de préréglage est affecté à chaque station. Utilisez le numéro de préréglage pour accorder directement une station préréglée.

1 Appuyez sur TUNER/BAND pour sélectionner une gamme, puis sur ◀◀DOWN ou ▶▶UP pour sélectionner une station.

2 Appuyez sur ■SET pour enregistrer la station. Un numéro de préréglage est affecté à chaque station, à partir de 1 dans l'ordre consécutif pour chaque gamme.

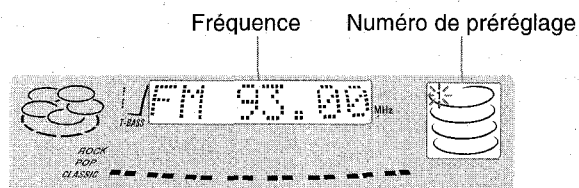

3 Répétez les étapes 1 et 2.

La station suivante ne sera pas enregistrée si 32 stations ont déjà été stockées.

ACCORD PAR NUMERO DE PREREGLAGE

Utilisez la télécommande pour sélectionner directement le numéro de préréglage.

1 Appuyez sur TUNER/BAND pour sélectionner une gamme.

2 Appuyez sur les touches numériques 0 à 9 et +10 pour sélectionner un numéro de préréglage.

Exemple:

Pour sélectionner le numéro de préréglage 20, appuyez sur +10, +10 et 0.

Pour sélectionner le numéro de préréglage 15, appuyez sur +10 et 5.

Sélection d'un numéro de préréglage sur l'appareil principal

Appuyez sur **TUNER/BAND** pour sélectionner une gamme. Appuyez à plusieurs reprises sur **TUNER PRESET** jusqu'à ce que le numéro de préréglage clignote (mode d'accord de station préréglée), et tournez la molette **MULTI JOG**. Les numéros de préréglage sont sélectionnés dans l'ordre pendant que vous tournez **MULTI JOG**.

• **▶PRESET** peut aussi être utilisée pour sélectionner le numéro de préréglage. A chaque pression sur la touche, le numéro suivant est sélectionné.

Pour effacer une station préréglée

Sélectionnez le numéro de préréglage de la station à effacer avec les touches numériques. Puis, appuyez sur **■CLEAR**, et sur **■SET** dans les 4 secondes qui suivent.

Les numéros de préréglage de toutes les stations suivantes de la gamme diminuent d'une unité.

OPERATIONS DE BASE

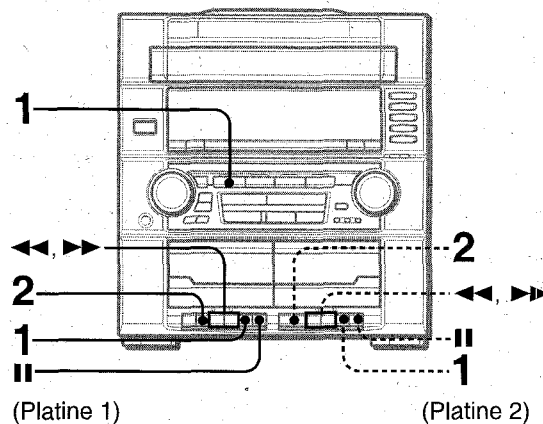

Cassettes utilisables

Utilisez des cassettes de Type I (normal) seulement.

1 Appuyez sur TAPE puis sur ■/▲ pour ouvrir le porte-cassette.

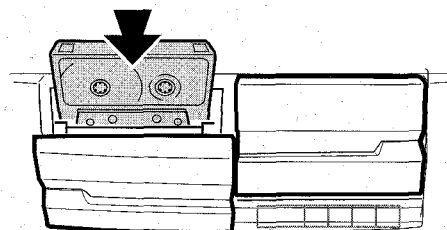

Insérez une cassette avec le côté exposé du ruban magnétique en bas. Appuyez sur le porte-cassette pour le fermer.

2 Appuyez sur ▶ pour commencer la lecture.

Seule la face tournée vers l'extérieur de l'appareil peut être reproduite.

Pour arrêter la lecture, appuyez sur **■/▲**.

Pour interrompre la lecture, appuyez sur **■**. Pour continuer la lecture, appuyez de nouveau sur cette touche.

Pour avancer rapidement ou rembobiner la bande, appuyez sur **◀◀** ou **▶▶** en mode d'arrêt. Puis, appuyez sur **■/▲** pour arrêter le défilement de la bande.

Si les platines 1 et 2 sont réglées toutes les deux sur le mode de lecture

Vous entendrez le son de la platine 2.

OPERATIONS DE BASE

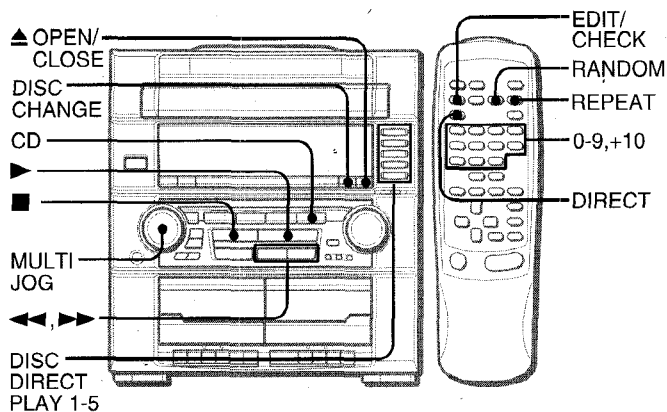

CHARGEMENT DES DISQUES

Appuyez sur **CD**, puis sur **▲ OPEN/CLOSE** pour ouvrir le tiroir. Mettez le(s) disque(s) en place avec l'étiquette tournée vers le haut.

Pour charger un ou deux disques, posez le(s) disque(s) sur le(s) plateau(x) dans le sens indiqué par les flèches sur l'illustration.

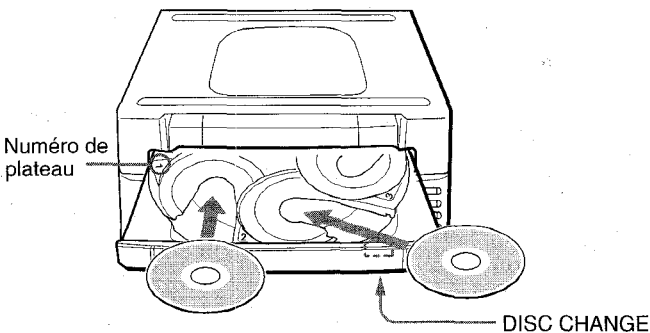

Pour charger de trois à cinq disques, appuyez sur **DISC CHANGE** pour faire tourner les plateaux après avoir posé deux disques. Posez le disque suivant sur le plateau vide. A chaque pression sur **DISC CHANGE**, les plateaux tournent et un nouveau disque peut être mis en place.

Après avoir mis les disques en place, appuyez sur **▲ OPEN/CLOSE** pour refermer le tiroir à disques.

Les informations concernant le disque qui va être reproduit sont affichées.

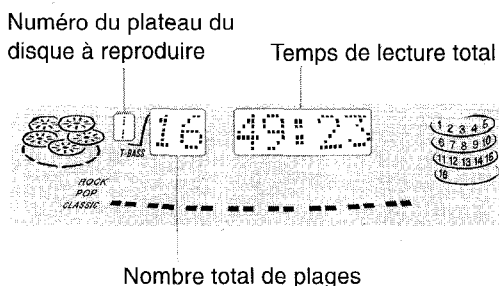

LECTURE DE DISQUES

Chargez les disques.

Pour écouter tous les disques en place dans le tiroir, appuyez sur **▶**.

La lecture commence avec le disque du plateau 1.

Numéro de la plage reproduite Temps de lecture écoulé

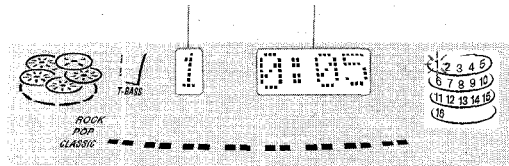

Pour écouter un disque seulement, appuyez sur une des touches **DISC DIRECT PLAY 1 à 5**.

Le disque sélectionné est reproduit une fois.

Numéro du plateau de disque sélectionné Temps de lecture écoulé

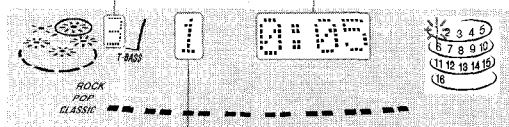

Numéro de la plage en cours de lecture

Pour déclencher la lecture avec la télécommande

Appuyez sur **DIRECT**, puis sur une des touches numériques 1 à 5 dans les 3 secondes pour sélectionner un disque.

Pour arrêter la lecture, appuyez sur **■**.

Pour interrompre la lecture, appuyez sur **||**. Pour continuer la lecture, appuyez de nouveau sur cette touche.

Pour rechercher un point particulier pendant la lecture, maintenez **◀◀** ou **▶▶** enfoncée jusqu'à ce que le point souhaité soit atteint et relâchez la touche.

Pour passer au début d'une plage pendant la lecture, tournez la molette **MULTI JOG** ou appuyez à plusieurs reprises sur **◀◀** ou **▶▶**.

Pour enlever des disques, appuyez sur **▲ OPEN/CLOSE**.

Seuls les deux disques tournés vers vous peuvent être enlevés.

Si le(s) disque(s) qui doivent être remplacés ne sont pas tournés vers vous, appuyez à plusieurs reprises sur **DISC CHANGE**.

Pour commencer la lecture quand la chaîne est hors tension (fonction de lecture directe)

Appuyez sur **CD**. L'appareil est mis sous tension et la lecture du ou des disque(s) en place commence.

Quand vous appuyez sur **▲ OPEN/CLOSE**, la chaîne est aussi mise sous tension et le tiroir à disques s'ouvre.

Pour vérifier le temps restant

Appuyez sur **EDIT/CHECK** de la télécommande pendant la lecture. Le temps restant jusqu'à ce que toutes les plages soient lues est affiché. Pour revenir à l'affichage du temps de lecture, répétez l'opération précédente.

Sélection d'une plage avec la télécommande

1 Appuyez sur **DIRECT**, puis sur une des touches numériques 1 à 5 en l'espace de 3 secondes pour sélectionner un disque.

2 Appuyez sur les touches numériques 0 à 9 et +10 pour sélectionner une plage.

Exemple:

Pour sélectionner la 25^e plage, appuyez sur les touches **+10**, **+10** et **5**.

Pour sélectionner la 10^e plage, appuyez sur les touches **+10** et **0**.

La lecture commence par la plage sélectionnée et continue jusqu'à la fin du disque.

Changement de disques pendant la lecture

Pendant qu'un disque est en cours de lecture, les autres disques peuvent être remplacés sans interruption de la lecture.

1 Appuyez sur **DISC CHANGE**.

Deux disques peuvent être remplacés.

2 Enlevez les disques et remplacez-les par d'autres.

Pour remplacer les deux autres disques, appuyez de nouveau sur **DISC CHANGE**.

3 Appuyez sur **▲ OPEN/CLOSE** pour refermer le tiroir.

REMARQUE

- Quand vous chargez un disque de 8 cm (3 pouces), veillez à le poser précisément dans le cercle intérieur du plateau. Sinon, le disque risque d'être endommagé et le tiroir de ne pas pouvoir être refermé. Si le tiroir ne s'ouvre pas, veuillez vous adresser à votre revendeur Aiwa pour toute réparation.
- Ne pas poser plus d'un disque compact sur un plateau.
- Ne pas incliner l'appareil quand des disques sont en place. Un disfonctionnement peut s'ensuivre.
- Avant de transporter l'appareil, enlevez les disques.
- Quand des disques sont remplacés pendant la lecture, veillez à remplacer seulement ceux qui sont tournés vers vous. Si vous posez un disque sur le plateau vide de droite, puis appuyez sur **▲ OPEN/CLOSE**, "ERROR" sera affiché et le compartiment de disques ne se refermera pas. Enlevez le disque de ce plateau.

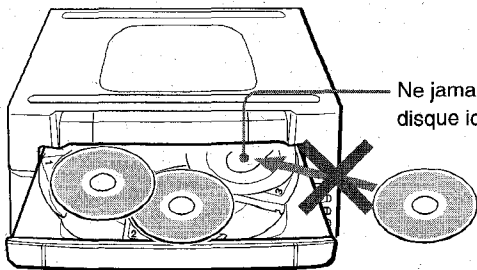

Ne jamais placer de disque ici.

LECTURE ALEATOIRE

Toutes les plages du disque sélectionné ou de tous les disques peuvent être lues dans un ordre aléatoire.

Appuyez sur **RANDOM** de la télécommande. "RANDOM" s'allume sur l'afficheur.

Pour annuler la lecture aléatoire, appuyez de nouveau sur cette touche.

Pour écouter tous les disques, appuyez sur **▶** pour commencer la lecture.

Pour écouter un seul disque, appuyez sur une des touches **DISC DIRECT PLAY 1 à 5** pour commencer la lecture.

REMARQUE

Pendant la lecture aléatoire, il est impossible de revenir au début de la plage précédente avec la touche **◀◀**.

LECTURE REPETEE

Un seul disque ou tous les disques peuvent être lus à plusieurs reprises.

Appuyez sur **REPEAT** de la télécommande. "◀" s'allume sur l'afficheur.

Pour écouter tous les disques, appuyez sur **▶** pour commencer la lecture.

Pour écouter un seul disque, appuyez sur une des touches **DISC DIRECT PLAY 1 à 5** pour commencer la lecture.

LECTURE PROGRAMMEE

Il est possible de programmer jusqu'à 30 plages d'un des disques insérés.

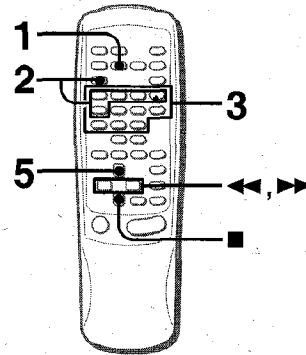

Utilisez la télécommande.

- 1 Appuyez sur **PRGM** en mode d'arrêt. "PRG" apparaît sur l'afficheur.

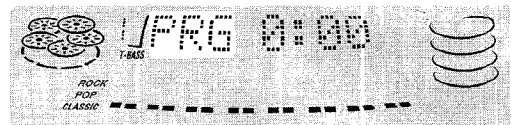

- 2 Appuyez sur **DIRECT**, puis sur une des touches numériques 1 à 5 en l'espace de 3 secondes pour sélectionner un disque.

Passer à l'étape suivante quand le plateau cesse de tourner.

- 3 Appuyez sur les touches numériques 0 à 9 et +10 pour programmer une plage.

Exemple:

Pour sélectionner la 25e plage, appuyez sur les touches +10, +10 et 5.

Pour sélectionner la 10e plage, appuyez sur les touches +10 et 0.

Numéro de la plage sélectionnée

Nombre total de plages sélectionnées

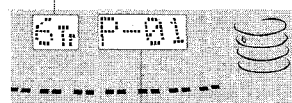

Numéro de programme

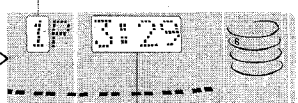

Temps de lecture total des plages sélectionnées

- 4 Répétez les étapes 2 et 3 pour programmer d'autres plages.

- 5 Appuyez sur **▶** pour commencer la lecture.

Pour vérifier le programme

A chaque pression sur **◀◀** ou **▶▶** en mode d'arrêt, un numéro de disque, un numéro de plage et un numéro de programme sont affichés.

Pour effacer le programme

Appuyez sur **■ CLEAR** en mode d'arrêt.

Pour ajouter des plages au programme

Répétez les étapes 2 et 3 en mode d'arrêt. La plage est programmée après dernière plage.

Pour changer les plages programmées

Effacez le programme puis répétez toutes les étapes.

REMARQUE

Pendant la lecture programmée, vous ne pouvez pas utiliser le mode de lecture aléatoire, vérifier le temps restant ou sélectionner un disque ou une plage.

ENREGISTREMENT DE BASE

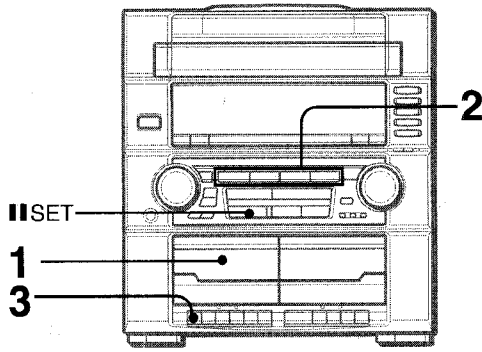

Préparatifs

- Utiliser des cassettes de Type I (normal) seulement.
- Avancez la bande jusqu'au point où l'enregistrement doit commencer.
- Notez bien que l'enregistrement sera effectué sur une face de la cassette seulement.

1 Insérez la cassette à enregistrer dans la platine 1.

Insérez la cassette avec la face à enregistrer en premier tournée vers l'extérieur de l'appareil.

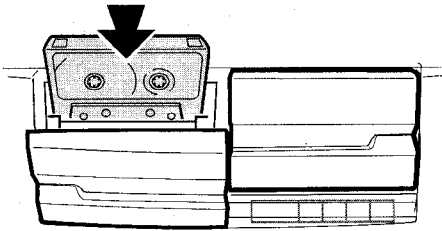

2 Appuyez sur une des touches de fonction et préparez la source à enregistrer.

Pour enregistrer à partir d'un CD, appuyez sur CD et mettez le(s) disque(s) en place.

Pour enregistrer à partir d'une cassette, appuyez sur TAPE. Puis, introduisez la cassette originale dans la platine 2 et reproduisez-la.

Pour enregistrer une émission de radio, appuyez sur TUNER/BAND et accordez une station.

Pour enregistrer à partir de la source raccordée, appuyez sur VIDEO/AUX/PHONO et commencez la reproduction de la source.

3 Appuyez sur ● de la platine 1 pour commencer l'enregistrement.

► est enclenchée en même temps.

Quand la fonction sélectionnée est CD, la lecture et l'enregistrement commencent simultanément.

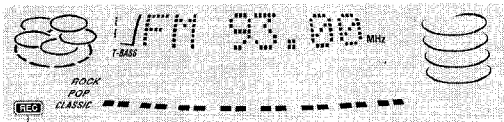

REC

Pour arrêter l'enregistrement, appuyez sur ■/▲ de la platine 1. **Pour interrompre l'enregistrement,** appuyez sur II de la platine 1.

Pour continuer l'enregistrement, appuyez de nouveau sur cette touche.

Pour enregistrer les plages sélectionnées d'un CD

Avant d'appuyer sur ●, programmez les plages (voir page 11).

Pour enregistrer un passage d'un CD

Quand vous appuyez sur ●, l'enregistrement commence toujours à partir du début de la première plage. Pour commencer au milieu d'une plage, reproduisez d'abord le CD et appuyez sur IISET pour le CD au point où vous souhaitez commencer l'enregistrement. Puis, appuyez sur ●. Le mode de pause pour la touche CD est désactivé automatiquement et l'enregistrement commence.

Réglage du son pendant l'enregistrement

Le volume de sortie et le timbre des enceintes ou du casque peuvent être réglés sans affecter l'enregistrement.

REMARQUE

- Ne pas appuyer sur les touches de la platine 2 pendant l'enregistrement.
- Vous ne pourrez pas appuyer sur ● si l'ergot de sécurité d'une face ou de l'autre de la cassette a été brisé.

Pour effacer un enregistrement

Un enregistrement effectué précédemment est effacé quand vous enregistrez à nouveau sur cette même partie de la bande.

- 1 Insérez la cassette à effacer dans la platine 1.
- 2 Appuyez sur TAPE et arrêtez toutes les opérations de la platine 2.
- 3 Avancez la bande jusqu'au point où l'effacement doit commencer.
- 4 Appuyez sur ● de la platine 1 pour commencer l'effacement.

Au sujet des cassettes

- **Pour éviter un effacement accidentel,** utilisez un tournevis ou tout autre objet pointu pour briser les ergots en plastique de la cassette après l'enregistrement.

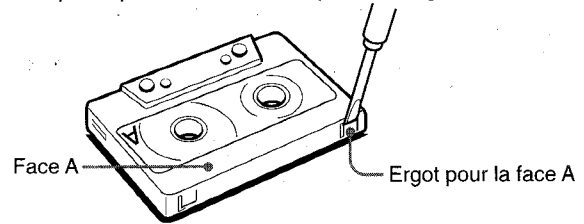

Pour réenregistrer une cassette, couvrez les cavités des ergots avec du ruban adhésif, etc.

- **La bande des cassettes de 120 minutes ou plus** est extrêmement fine et peut se déformer ou être endommagée facilement. L'utilisation de ce type de cassette est déconseillé.
- **Tendez la bande** avec un crayon ou un objet similaire avant d'utiliser une cassette. Une bande détendue peut se rompre ou s'emmêler dans le mécanisme.

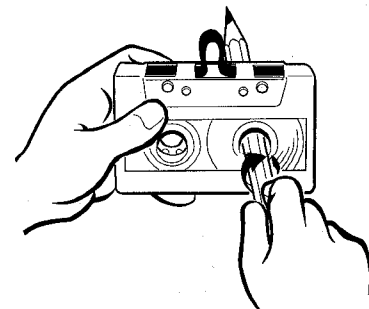

ENREGISTREMENT AVEC MONTAGE ET CALCUL DU TEMPS

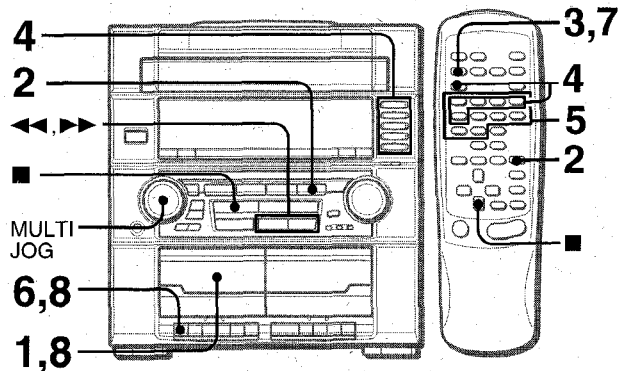

La fonction d'enregistrement avec montage et calcul du temps (AI edit recording) permet d'enregistrer des CD sans se préoccuper de la durée de la cassette et des plages. Quand un CD est inséré, l'appareil calcule automatiquement la durée totale des plages. Si nécessaire, l'ordre des plages est changé de manière à ce qu'aucune plage ne soit tronquée.

(AI: Intelligence Artificielle)

1 Insérez la cassette à enregistrer dans la platine 1.

Insérez la cassette avec la face à enregistrer en premier tournée vers l'extérieur de l'appareil et rembobinez la bande avec ◀▶.

2 Appuyez sur CD et mettez le(s) disque(s) en place.

3 Appuyez une fois sur EDIT/CHECK.

"EDIT" et "AI" s'allument sur l'afficheur.

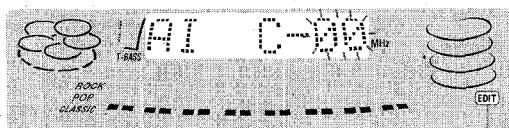

EDIT

- Quand "PRGM" est affiché, appuyez de nouveau sur EDIT/CHECK.

4 Appuyez sur DIRECT, puis sur une des touches numériques 1 à 5 en l'espace de 3 secondes pour sélectionner un disque.

5 Appuyez sur les touches numériques 0 à 9 de la télécommande pour spécifier la durée de la cassette.

Vous pouvez spécifier une durée de 10 à 99 minutes.

Exemple: Pour utiliser une cassette de 60 minutes, appuyez sur 6 et 0.

En quelques secondes, les plages à enregistrer sur chaque face de la cassette sont déterminées.

- Vous pouvez aussi déterminer la durée de la cassette avec ◀▶, ▶▶ ou la molette MULTI JOG.

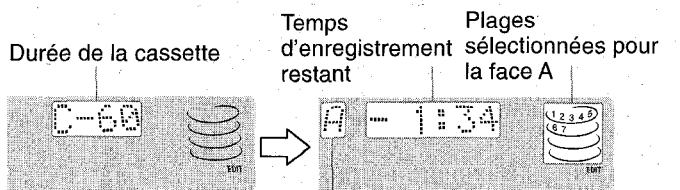

Face de la cassette

A: Première face d'enregistrement

B: Seconde face d'enregistrement

6 Appuyez sur ● de la platine 1 pour commencer l'enregistrement sur la première face.

REC clignote pendant dix secondes, puis la lecture du CD et l'enregistrement des plages programmées pour la première face commencent simultanément. Lorsque la cassette arrive en fin de bande, la platine 1 entre en mode d'arrêt d'enregistrement. Après l'entrée en mode d'enregistrement, passez à l'étape 7.

7 Appuyez sur EDIT/CHECK pour afficher le programme pour la seconde partie de l'enregistrement.

"B" est affiché.

8 Retournez la cassette de la platine 1 et appuyez sur ● pour commencer l'enregistrement sur la deuxième face.

Pour arrêter l'enregistrement

Appuyez sur ■/▲ de la platine 1.

L'enregistrement de la cassette et la lecture du CD s'arrêtent simultanément.

Pour effacer le programme

Appuyez deux fois sur ■ CLEAR en mode d'arrêt de telle façon que "EDIT" disparaisse de l'afficheur, ou appuyez sur ▲ OPEN/CLOSE.

Pour vérifier l'ordre des numéros des plages programmées

Avant l'enregistrement, appuyez sur EDIT/CHECK de la télécommande pour sélectionner la face A ou B, puis appuyez à plusieurs reprises sur ◀▶.

Face de la cassette Numéros des plages programmées

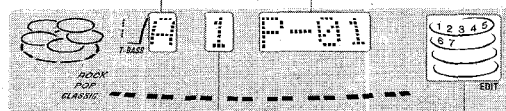

Numéro de plage

Numéro de programme

Pour ajouter des plages d'autres disques au programme

Si la cassette n'est pas pleine après l'étape 5, vous pourrez ajouter des plages des autres disques du tiroir à disques.

1 Appuyez sur EDIT/CHECK de la télécommande pour sélectionner la face A ou B.

2 Appuyez sur DIRECT, puis sur une des touches numériques 1 à 5 en l'espace de 3 secondes pour sélectionner un disque.

3 Appuyez sur les touches numériques de la télécommande pour sélectionner les plages.

Une plage dont la durée de lecture est supérieure au temps restant ne peut pas être programmée.

4 Pour ajouter d'autres plages, répétez les étapes 2 et 3.

Durée des cassettes et temps de montage

La durée d'une cassette est généralement supérieure à celle indiquée sur l'étiquette. Cet appareil peut programmer des plages pour utiliser le temps en excès. Quand la durée totale d'enregistrement est légèrement supérieure à la durée spécifiée pour la cassette après le montage, l'afficheur indique le temps en excès (sans signe moins) au lieu du temps restant (avec le signe moins).

REMARQUE

La fonction de montage avec calcul du temps ne peut pas être utilisée avec les disques contenant 31 plages ou plus.

ENREGISTREMENT AVEC MONTAGE PROGRAMME

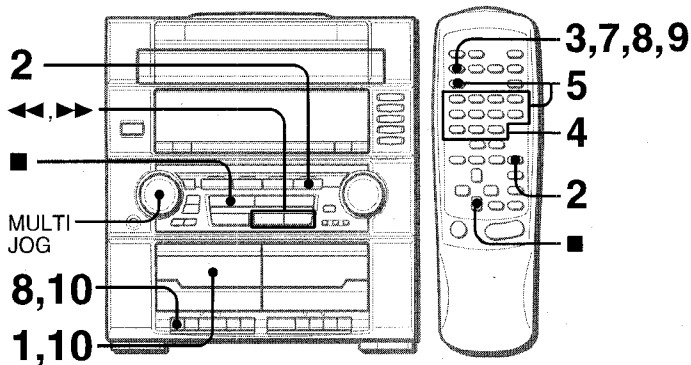

En mode d'enregistrement avec montage programmé, vous pouvez programmer les plages tout en contrôlant le temps restant sur chaque face de la cassette au fur et à mesure de la programmation des plages.

1 Insérez la cassette dans la platine 1.

Insérez la cassette avec la face à enregistrer en premier tournée vers l'extérieur de l'appareil et rembobinez la bande avec ◀◀.

2 Appuyez sur CD et mettez le(s) disque(s) en place.

3 Appuyez deux fois sur EDIT/CHECK.

"EDIT" et "PRGM" s'allument sur l'afficheur.

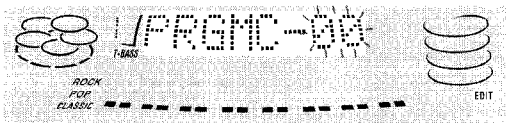

• Quand "A1" est affiché, appuyez de nouveau sur **EDIT/CHECK** tout en maintenant **SHIFT** enfoncée.

4 Appuyez sur les touches numériques de la télécommande pour spécifier la durée de la cassette.

Vous pouvez spécifier une durée de 10 à 99 minutes.

• Vous pouvez aussi déterminer la durée de la cassette avec ◀◀, ▶▶ ou la molette **MULTI JOG**.

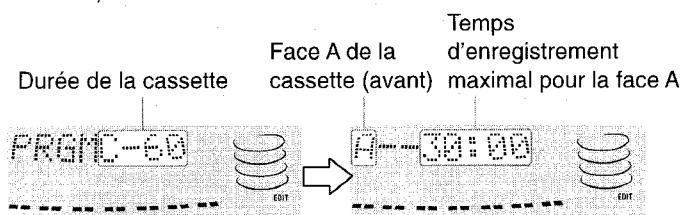

5 Appuyez sur DIRECT, puis sur une des touches numériques 1 à 5 en l'espace de 3 secondes pour sélectionner un disque.

Puis, appuyez sur les touches numériques 0 à 9 et +10 de la télécommande pour programmer une plage.

Exemple: Pour sélectionner la 10ème plage du disque 2, appuyez sur **DIRECT** et sur **2**, puis sur **+10** et **0**.

Numéro du disque sélectionné Numéro de programme Temps restant sur la face A

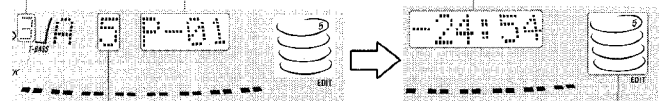

Numéro de la plage sélectionnée

Numéro de la plage programmée

6 Répétez l'étape 5 pour le reste des plages de la face A.

Une plage dont la durée de lecture est supérieure au temps restant ne peut pas être programmée.

7 Appuyez sur EDIT/CHECK pour sélectionner la face B, puis programmez les plages pour cette face.

Face B de la cassette (face arrière)

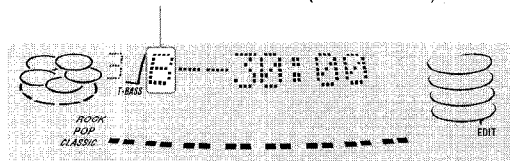

8 Appuyez sur EDIT/CHECK pour sélectionner la face A et appuyez sur ● de la platine 1.

REC clignote pendant dix secondes, puis la lecture du CD et l'enregistrement des plages programmées pour la première face commencent simultanément. Lorsque la cassette arrive en fin de bande, la platine 1 entre en mode d'arrêt d'enregistrement. Après l'entrée en mode d'enregistrement, passez à l'étape 9.

9 Appuyez sur EDIT/CHECK pour commencer l'enregistrement sur la deuxième face.

"B" est affiché.

10 Retournez la cassette de la platine 1 et appuyez sur ● pour commencer l'enregistrement.

L'enregistrement commence.

Pour arrêter l'enregistrement

Appuyez sur ◻/▲ de la platine 1. L'enregistrement de la cassette et la lecture du CD s'arrêtent simultanément.

Pour vérifier l'ordre des numéros des plages programmées

Avant l'enregistrement, appuyez sur **EDIT/CHECK** de la télécommande pour sélectionner la face A ou B, puis appuyez à plusieurs reprises sur ◀◀ ou ▶▶.

Numéro de disque Numéro de programme

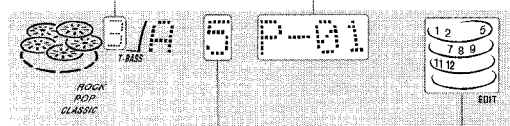

Numéro de plage

Nombres des plages programmées

Pour changer le programme de chaque face

Appuyez sur **EDIT/CHECK** de la télécommande pour sélectionner la face A ou B, et sur ◻ **CLEAR** pour effacer le programme de la face sélectionnée. Puis, programmez à nouveau les plages.

Pour effacer le programme

Appuyez deux fois sur ◻ **CLEAR** en mode d'arrêt de telle façon que "EDIT" disparaisse de l'afficheur.

REMARQUE

Il est possible de programmer jusqu'à 30 plages d'un des disques insérés.

DOLBY PRO LOGIC

Le Dolby Pro Logic combiné avec des enceintes arrière et centrale permet de bénéficier d'un véritable son de cinéma domestique. Quand des disques laser ou des cassettes vidéo spécialement enregistrés en Dolby Surround reproduits, un son d'un réalisme étonnant enveloppe l'auditeur et assure un divertissement audiovisuel d'un nouveau genre.

Le réglage indépendant des quatre canaux permet à l'auditeur de bénéficier d'un son tel que l'on peut en faire l'expérience au cinéma. Les voix sont reproduites par le champ sonore avant et central, tandis que l'ambiance, par exemple bruits de voitures ou de la foule, enveloppe de toute part, et recrée une atmosphère incroyablement réaliste.

Lire attentivement ce qui suit pour "accorder" la sortie du système en fonction des caractéristiques de la salle d'écoute.

Vérifiez les points suivants:

- Avant d'utiliser le DOLBY PRO LOGIC, ajustez correctement la balance du niveau sonore des enceintes.
- S'assurez que les enceintes ont été raccordées et installées correctement (voir page 4).
- S'assurez que le téléviseur et l'appareil vidéo sont raccordés correctement (voir page 4).
- S'assurez que le disque laser ou la cassette vidéo, etc. porte le logo .

REGLAGE DU NIVEAU DES ENCEINTES

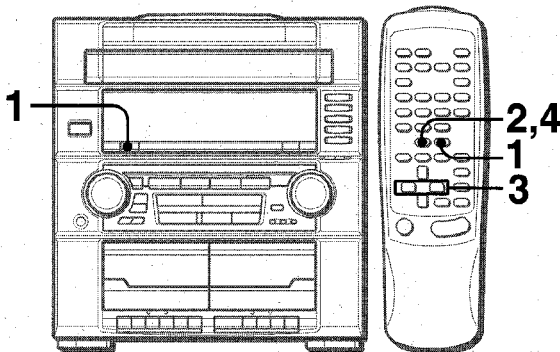

La chaîne intègre un générateur de signaux d'essai, appelé séquenceur de bruit pour faciliter le réglage de la balance des 5 canaux.

Le séquenceur fournit un signal qui passe d'un canal à l'autre, permettant ainsi d'effectuer simplement un réglage du niveau sonore pour obtenir, à la position d'écoute, le même niveau apparent pour chaque canal.

Utilisez la télécommande.

1 Appuyez sur DOLBY PRO LOGIC pour sélectionner NORMAL.

"NORMAL" est affiché.

Si "PHANTOM" ou "3 STEREO" apparaît, appuyez de façon répétée sur DOLBY PRO LOGIC jusqu'à ce que "NORMAL" soit sélectionné.

2 Appuyez sur MANUAL SELECT (TEST) et la tenir enfoncée pendant environ 4 secondes jusqu'à ce que "L" s'allume.

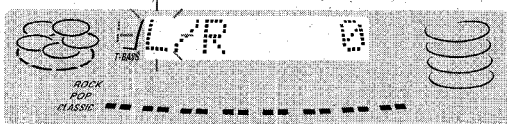

Un signal d'essai est envoyé à chaque canal dans l'ordre suivant:

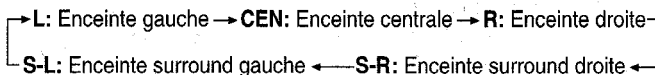

3 Ajustez le niveau sonore de l'enceinte centrale et des enceintes surround.

Quand "CEN", "S-R" ou "S-L" est affiché, appuyez sur ◀ ou ▶ pour ajuster le volume des enceintes centrale ou surround en fonction du niveau des enceintes avant gauche et droite.



Pour ajuster la balance des enceintes droite et gauche, voyez page 6. A ce moment, le mode DOLBY PRO LOGIC doit être annulé par une pression DOLBY PRO LOGIC de sorte que "P-OFF" soit affiché.

4 Appuyez une nouvelle fois sur MANUAL SELECT (TEST) pour arrêter le signal d'essai.

REMARQUE

- Si le niveau des enceintes surround ou de l'enceinte centrale du mode DOLBY PRO LOGIC est changé, celui du système DSP SURROUND (page 7) et du DOLBY DIGITAL SURROUND (page 20) change également.
- Quand "S-R" ou "S-L" est affiché, les deux enceintes surround fournissent le signal de bruit rose, mais seul le niveau sonore de l'enceinte indiquée par "S-R" ou "S-L" peut être réglé.
- Quand le séquenceur fournit un signal de bruit rose, un cliquetis provenant des enceintes peut être audible. Il est dû aux caractéristiques du circuit et ne provient pas d'un mauvais fonctionnement.

A propos des canaux

Les enceintes gauche et droite créent l'effet stéréo.

L'enceinte centrale permet d'obtenir un positionnement plus précis du son sur un large champs sonore.

Les enceintes surround arrière augmentent la "profondeur" du champ sonore.

Pour changer le temps de retard

Les enceintes surround reproduisent le son une fraction de seconde après les enceintes avant. Le retard est initialement réglé sur 20 ms (millisecondes).

Pour changer le temps de retard standard, appuyez plusieurs fois sur **MANUAL SELECT (TEST)** de la télécommande en mode NORMAL ou PHANTOM pour que "TIME" soit affiché. Appuyez ensuite sur ◀ ou ▶. A chaque pression sur une de ces touches, le temps de retard change comme suit.

15ms ◀ 20ms ▶ 30ms

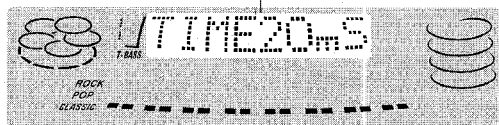

ÉCOUTE AVEC LE DOLBY PRO LOGIC

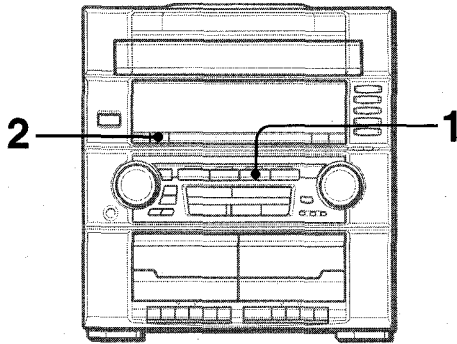

1 Appuyez sur VIDEO/AUX/PHONO et reproduire la source vidéo.

2 Appuyez sur DOLBY PRO LOGIC.

NORMAL est sélectionné, et l'effet DOLBY PRO LOGIC agit sur le son.

Pour annuler le mode DOLBY PRO LOGIC

Appuyez de façon répétée sur **DOLBY PRO LOGIC** jusqu'à ce que "P-OFF" soit affiché.

Pour changer le niveau sonore pendant la lecture

Après avoir ajusté la balance avec le séquenceur, le niveau des enceintes centrale et surround peut être ajusté pendant la lecture d'un disque laser ou d'une vidéo.

1 Appuyez de façon répétée sur **MANUAL SELECT (TEST)** de la télécommande pour sélectionner "CEN" (centre) "S-R" (surround droite) ou "S-L" (surround gauche).

2 Quand "CEN" "S-R" ou "S-L" est affiché, appuyez sur ◀◀ ou ▶▶ de la télécommande pour ajuster le volume.

AUTRES MODES DOLBY PRO LOGIC

Outre le mode NORMAL, cette chaîne propose aussi les modes PHANTOM et 3 STEREO.

Mode PHANTOM: Sélectionnez ce mode si aucune enceinte centrale n'est raccordée. Les signaux du canal central sont fournis par les enceintes avant gauche et droite.

Mode 3 STEREO: Sélectionnez ce mode si aucune enceinte surround n'est raccordée. Dans ce mode, le son du canal arrière est fourni par les enceintes avant.

Pour sélectionner PHANTOM ou 3 STEREO

Appuyez de façon répétée sur **DOLBY PRO LOGIC** jusqu'à ce que le mode DOLBY PRO LOGIC souhaité soit affiché. Les modes apparaissent successivement dans l'ordre suivant:

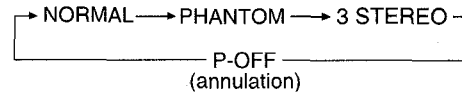

Pour ajuster la balance des enceintes raccordées

Effectuez les étapes 2 à 4 de la page 15.

REMARQUE

- Selon la source sonore et/ou les conditions d'écoute, l'effet surround peut être inaudible bien que le système DOLBY PRO LOGIC soit activé.
- L'effet DOLBY PRO LOGIC ne sera pas parfait avec les enregistrements ne portant pas la mention  DOLBY SURROUND.
- Le mode DOLBY PRO LOGIC est automatiquement annulé quand:
 - le système DSP SURROUND est activé.
 - un casque est branché.
 - le mode 5.1CH (page 20) est activé.

REGLAGE DE L'HEURE

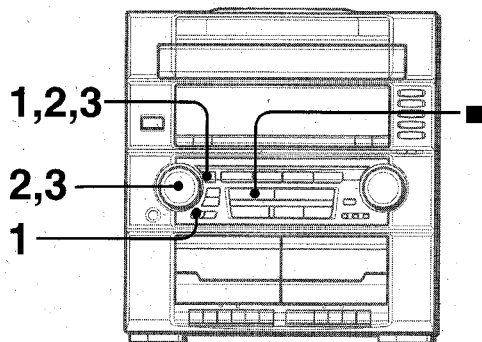

1 Appuyez une fois sur CLOCK/DIMMER, puis sur ENTER dans les 4 secondes qui suivent.

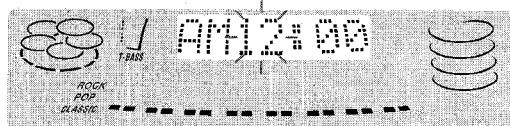

Quand vous utilisez la télécommande

Appuyez sur **CLOCK**, puis sur **IISET** dans les 4 secondes qui suivent.

2 Tournez la molette MULTI JOG pour désigner l'heure, puis appuyez sur ENTER.

L'heure cesse de clignoter et les minutes se mettent à clignoter.

3 Tournez la molette MULTI JOG pour désigner les minutes, puis appuyez sur ENTER.

Les minutes cessent de clignoter et l'horloge se met en marche à partir de 00 seconde.

Pour afficher l'heure courante

Appuyez une fois sur **CLOCK/DIMMER**. L'heure est affichée pendant 4 secondes.

Toutefois, l'heure ne peut pas être affichée pendant l'enregistrement.

Pour passer au format de 24 heures

Appuyez une fois sur **CLOCK/DIMMER**, puis dans les 4 secondes qui suivent sur **■**.

Pour revenir au format de 12 heures, procédez de la même manière.

Si l'affichage de l'heure clignote

Cela est dû à une interruption d'alimentation. L'heure doit être réglée à nouveau.

Si l'alimentation est interrompue pendant plus de 24 heures environ, tous les réglages enregistrés après l'achat devront être réenregistrés.

* Vous pouvez aussi utiliser **◀◀** et **▶▶** au lieu de la molette **MULTI JOG**.

* Vous pouvez aussi utiliser **IISET** au lieu de **ENTER**.

REGLAGE DU TEMPORISATEUR

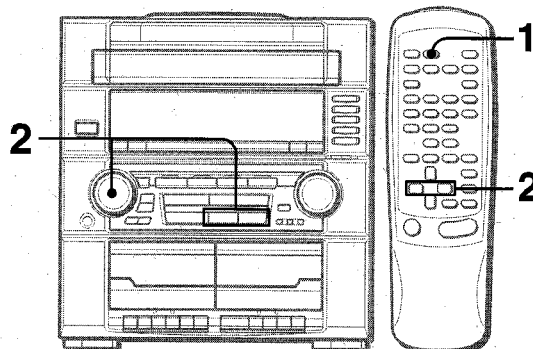

Le temporisateur permet de mettre l'appareil hors tension automatiquement au bout d'un temps spécifié.

1 Appuyez sur SLEEP de la télécommande.

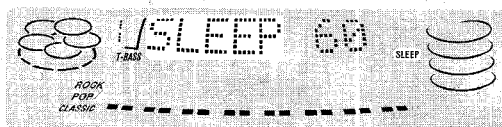

2 Dans les 4 secondes qui suivent, tournez la molette MULTI JOG ou appuyez sur ◀◀ ou ▶▶ pour spécifier le temps avant mise hors tension.

Le temps change entre 5 et 240 minutes par intervalles de 5 minutes.

Temps spécifié

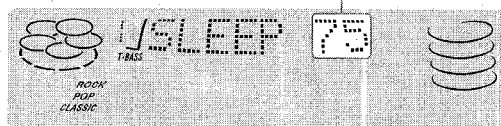

Pour vérifier le temps restant avant la mise hors tension
Appuyez une fois sur **SLEEP**. Le temps restant est affiché pendant 4 secondes.

Pour mettre le temporisateur hors service

Appuyez deux fois sur **SLEEP** de telle façon que "SLEEPoFF" apparaisse sur l'afficheur.

REGLAGE DE LA MINUTERIE

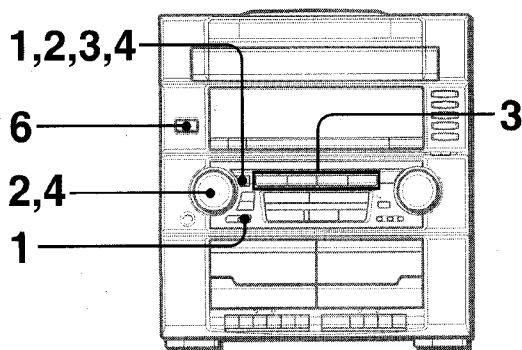

Avec la minuterie intégrée, l'appareil peut être mis sous tension chaque jour à l'heure spécifiée.

Préparatifs

Assurez-vous que l'horloge est à l'heure.

1 Appuyez sur **TIMER** pour afficher , puis sur **ENTER** dans les 6 secondes qui suivent.

 est affiché et l'heure clignote.

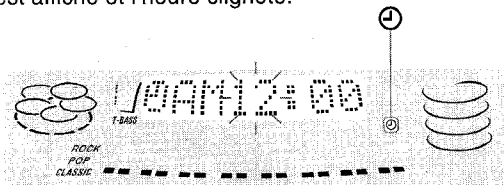

REMARQUE

Si vous appuyez sur **ENTER** après 6 secondes, une autre fonction risque d'être mise en service.

2 Désignez l'heure de la mise sous tension en tournant la molette **MULTI JOG**, puis appuyez sur **ENTER**.

Répétez cette opération pour désigner les minute de l'heure de mise sous tension.



Une fois que l'heure de mise sous tension est spécifiée, un nom de source clignote sur l'afficheur.

3 Appuyez sur une des touches de fonction pour sélectionner une source, puis sur **ENTER**.

• Si vous appuyez sur **TUNER/BAND**, la gamme ne pourra pas être sélectionnée à cette étape.

4 Sélectionnez la durée de fonctionnement de la minuterie avec **MULTI JOG**, puis appuyez sur **ENTER**.

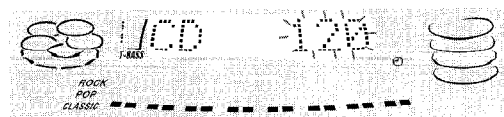

La durée de fonctionnement de la minuterie peut être réglée entre 5 et 240 minutes par intervalles de 5 minutes.

5 Préparez la source.

Pour écouter un CD, mettez le disque à écouter en premier en place sur le plateau 1.

Pour écouter une cassette, mettez la cassette en place dans la platine 1 ou 2.

Pour écouter la radio, accordez une station.

6 Après avoir réglé le volume et le timbre, appuyez sur **POWER** pour mettre l'appareil hors tension.

 reste affiché après la mise hors tension de la chaîne (mode d'attente).

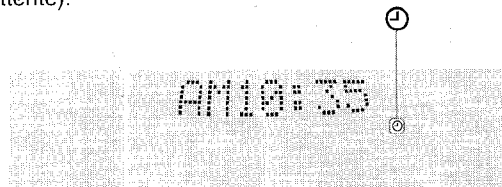

7 Préparez la fonction **TAPE** ou l'enregistrement programmé.

Pour écouter la cassette, appuyez sur .





Pour enregistrer la source, appuyez sur  de la platine 1.

Quand l'heure de la mise sous tension par la minuterie est atteinte, l'appareil est mis sous tension et la lecture de la source sélectionnée commence.

Le volume est automatiquement réglé sur 16 s'il avait été réglé sur 17 ou plus avant la mise hors tension de la chaîne.

Durée de l'enregistrement programmé et durée de la cassette

Quand la durée de la cassette à enregistrer est inférieure à la durée de l'enregistrement programmé,  de la platine 1 est libérée avant l'arrêt de la minuterie.

Quand la durée de la cassette à enregistrer est supérieure à la durée de l'enregistrement programmé,  n'est pas libérée. Si  n'est pas libérée pendant longtemps, la cassette en place dans la platine risque d'être endommagée. Appuyez sur / pour libérer .

Pour vérifier l'heure et la source spécifiées

Appuyez sur **TIMER**. L'heure de mise sous tension, le nom de la source sélectionnée et la durée de fonctionnement de la minuterie sont affichés pendant 4 secondes.

Pour annuler provisoirement le mode d'attente de minuterie

Appuyez à plusieurs reprises sur **TIMER** jusqu'à ce que  disparaisse de l'afficheur.

Pour rétablir le mode d'attente, appuyez de nouveau sur **TIMER** pour afficher .



Utilisation de la chaîne une fois que la minuterie est réglée

La chaîne peut être utilisée normalement après le réglage de la minuterie.

Avant de couper l'alimentation, effectuez l'étape 5 pour préparer la source, et réglez le volume et le timbre.

REMARQUE

- La lecture et l'enregistrement programmés ne s'effectueront pas si l'appareil n'est pas mis hors tension.
- Les appareils raccordés ne peuvent pas être mis sous et hors tension par la minuterie intégrée de cet appareil. Utilisez une minuterie externe.

* Vous pouvez aussi utiliser  ou  au lieu de la molette **MULTI JOG**.

* Vous pouvez aussi utiliser **IISET** au lieu de **ENTER**.

AUTRES RACCORDEMENTS

RACCORDEMENT D'UN APPAREIL OPTIONNEL

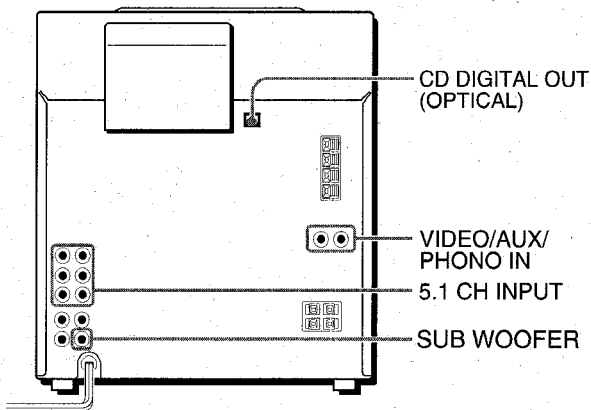

Pour plus de détails, reportez-vous au mode d'emploi de l'appareil raccordé.

- Les cordons de liaison ne sont pas fournis. Veuillez vous procurer les cordons nécessaires.
- Pour les appareils optionnels disponibles, consultez votre revendeur Aiwa.

PRISES VIDEO/AUX/PHONO IN

Cet appareil peut recevoir des signaux sonores analogiques par ces prises.

Utilisez un cordon à fiches RCA (Cinch) pour raccorder un appareil audio (platine tourne-disque, lecteur DVD, lecteur LD, platine MD, magnéto, téléviseur, etc.).

Branchez la fiche rouge sur la prise **VIDEO/AUX/PHONO IN R** et la fiche blanche sur la prise **VIDEO/AUX/PHONO IN L**.

Pour raccorder une platine tourne-disque

Utilisez une platine tourne-disque Aiwa munie d'un amplificateur à égaliseur.

PRISE CD DIGITAL OUT (OPTICAL)

Cet appareil peut transmettre les signaux sonores numériques d'un CD par cette prise. Utilisez un câble optique pour raccorder un appareil audionumérique (platine DAT, platine MD, etc.).

Enlevez le capuchon antipoussière **a** de la prise **CD DIGITAL OUT (OPTICAL)**, puis branchez la fiche d'un câble optique sur cette prise.

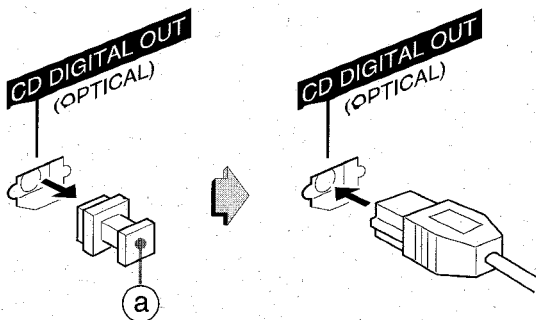

Quand la prise CD DIGITAL OUT (OPTICAL) n'est pas utilisée

Mettez en place le capuchon antipoussière fourni.

PRISE SUB WOOFER

Raccordez un caisson de grave amplifié (en option) à cette prise.

REMARQUE

La prise de sortie **SUB WOOFER** est conçue pour la reproduction du son DOLBY DIGITAL SURROUND.

Le caisson de grave ne fournit aucun son quand le DOLBY PRO LOGIC, le système DSP SURROUND et le mode 5.1 CH sont désactivés.

PRISES 5.1CH INPUT

Cet appareil peut restituer les signaux audio d'appareils audio (lecteur DVD, lecteur LD, etc.) contenant un décodeur Dolby Digital et des prises de sortie 5.1CH. Reportez-vous à "RACCORDEMENT D'UN LECTEUR DVD" à la page 20.

ECOUTE DE SOURCES EXTERNES

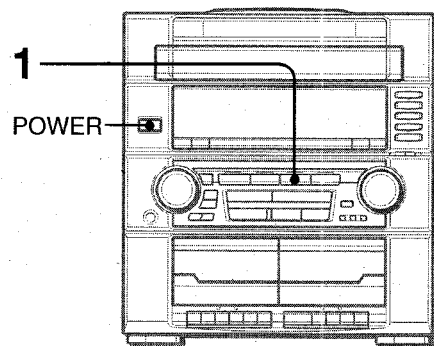

Pour utiliser l'appareil raccordé aux prises **VIDEO/AUX/PHONO IN**, suivez la procédure ci-dessous.

1 Appuyez sur VIDEO/AUX/PHONO.

"VIDEO" apparaît sur l'afficheur.

2 Mettez l'appareil raccordé en marche.

Pour changer le nom de la source affichée

Quand vous appuyez sur **VIDEO/AUX/PHONO**, "VIDEO" est affiché initialement. Il peut être remplacé par "AUX", "PHONO" ou "TV".

L'appareil étant sous tension, appuyez sur **POWER** tout en maintenant **VIDEO/AUX/PHONO** enfoncée.

Répétez ces opérations jusqu'à ce que le nom souhaité apparaisse sur l'afficheur.

RACCORDEMENT D'UN LECTEUR DVD

La prise **5.1CH INPUT** de cet appareil supporte le système DOLBY DIGITAL SURROUND.

Raccordez un lecteur DVD aux prises de sortie 5.1CH de cet appareil à l'aide de cordons à prises Cinch de la façon suivante:

Prise du lecteur DVD

5.1CH OUTPUT FRONT (L, R), etc.
5.1CH OUTPUT SURROUND (L, R), etc.
5.1CH OUTPUT CENTER, etc.
5.1CH OUTPUT SUBWOOFER etc.

Prise de cet appareil

5.1CH INPUT FRONT (L, R)
5.1CH INPUT REAR (L, R)
5.1CH INPUT CENTER
5.1CH INPUT SUBWOOFER

LINE OUT (L, R), etc.

VIDEO/AUX/PHONO IN (L, R)

(Voir **REMARQUE** .)

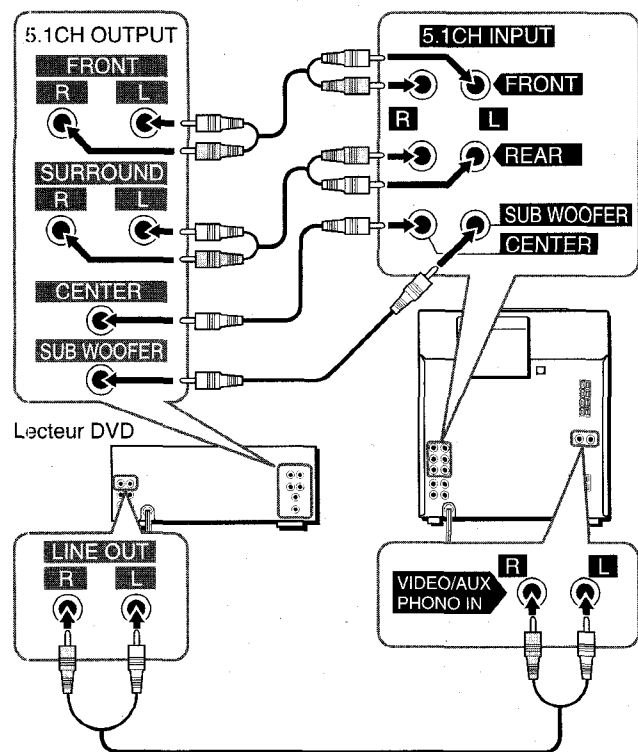

REMARQUE

- Si le lecteur DVD n'est pas raccordé aux prises **VIDEO/AUX/PHONO IN**:

- l'analyseur de spectre n'indique pas le niveau sonore du lecteur DVD.

- le son du lecteur DVD raccordé ne peut pas être raccordé. Pour éviter ces inconvénients, raccordez les prises **LINE OUT** du lecteur DVD aux prises **VIDEO/AUX/PHONO IN** de cet appareil, outre le raccordement aux prises **5.1CH INPUT**.

Les signaux fournis aux prises **VIDEO/AUX/PHONO IN** permettent de faire fonctionner l'analyseur de spectre et d'enregistrer.

Reportez-vous aussi au mode d'emploi du lecteur DVD.

- Le son DOLBY DIGITAL SURROUND ne peut toutefois pas être enregistré.

Ecoute du son DOLBY DIGITAL SURROUND

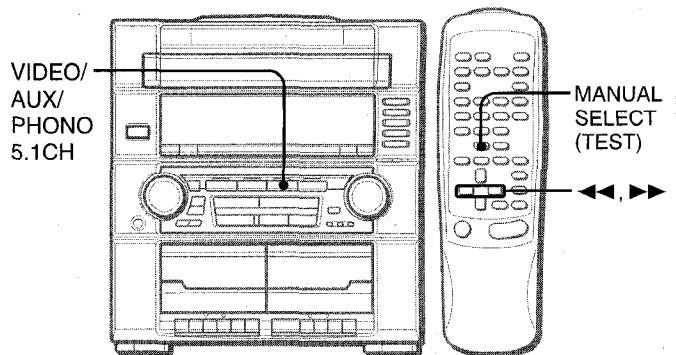

Si vous raccordez un lecteur DVD aux prises **5.1CH INPUT** de cet appareil, vous obtiendrez un son DOLBY DIGITAL SURROUND et bénéficierez d'un véritable son cinématographique.

- 1 Appuyez de façon répétée sur **VIDEO/AUX/PHONO 5.1CH** jusqu'à ce que "**5.1ch IN**" soit affiché.

Le mode DOLBY DIGITAL SURROUND est activé.

- 2 Commencez la lecture d'un disque DOLBY DIGITAL SURROUND sur le lecteur DVD.

REMARQUE

- Le mode DOLBY PRO LOGIC et le système DSP SURROUND sont automatiquement désactivés quand 5.1CH est sélectionné.
- Assurez-vous que le disque lu par l'appareil raccordé a été enregistré avec le système DOLBY DIGITAL SURROUND.
- La fonction passe de 5.1CH à VIDEO quand:
 - un casque est branché.
 - le système DSP SURROUND ou le DOLBY PRO LOGIC est activé.

Pour ajuster les niveaux sonores des enceintes surround et de l'enceinte centrale dans le mode DOLBY DIGITAL SURROUND

- 1 Appuyez de façon répétée sur **VIDEO/AUX/PHONO 5.1CH** jusqu'à ce que "**5.1ch IN**" soit affiché.

Le Dolby Digital Surround est activé.

- 2 Appuyez de façon répétée sur **MANUAL SELECT (TEST)** de la télécommande.

Le nom d'enceinte apparaît comme suit:

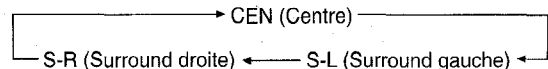

- 3 Appuyez sur **◀◀** ou **▶▶** pour ajuster le niveau sonore quand "**CEN**", "**S-L**" ou "**S-R**" est affiché.

Chaque niveau peut être ajusté entre -8 dB et +7 dB.

- 4 Répétez les étapes 3 et 4 pour ajuster le niveau sonore de chaque enceintes.

REMARQUE

Si le niveau des enceintes surround ou de l'enceinte centrale du DOLBY DIGITAL SURROUND est changé, celui du système DSP SURROUND (page 7) et du DOLBY PRO LOGIC (page 15) change également.

PRECAUTIONS A PRENDRE ET ENTRETIEN

Un entretien régulier est indispensable pour optimiser les performances de l'appareil.

Nettoyage du coffret

Utilisez un chiffon doux et sec.

Si le coffret est très sale, utilisez un chiffon légèrement imbibé d'une solution détergente neutre. Ne pas utiliser de solvants forts, tels que de l'alcool, de la benzine ou du diluant qui pourraient endommager la finition de l'appareil.

Nettoyage des têtes et du passage de la bande

Toutes les dix heures d'utilisation environ, nettoyez les têtes et le passage de la bande avec une cassette de nettoyage ou un coton-tige imbibé d'un liquide de nettoyage ou d'alcool dénaturé. (Des kits de nettoyage sont disponibles dans le commerce.)

Lors du nettoyage avec un coton-tige, essuyez la tête d'enregistrement/lecture, la tête d'effacement (platine 1 seulement), les cabestans et les galets presseurs.

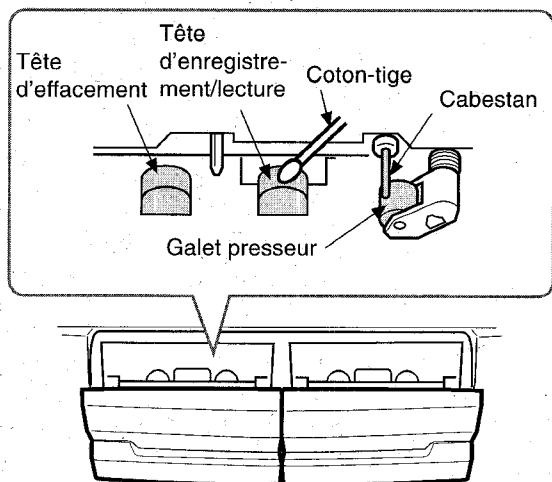

Après le nettoyage des têtes et du passage de la bande avec une cassette de nettoyage de têtes de type humide ou avec un coton-tige imbibé, attendez que les parties nettoyées soient complètement sèches avant de mettre les cassettes en place.

Pour démagnétiser les têtes

Les têtes peuvent être magnétisées après une utilisation de longue durée, ce qui a pour effet de réduire la plage de fréquences des cassettes enregistrées et d'augmenter le bruit. A l'aide d'un démagnétiseur disponible dans le commerce, démagnétisez les têtes toutes les 20 à 30 heures d'utilisation.

Précautions à prendre et entretien des disques

• Si un disque est sale, essuyez-le du centre vers la périphérie avec un chiffon de nettoyage.

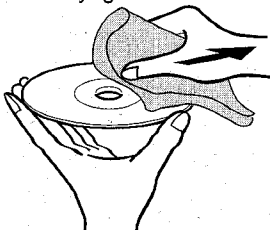

• Après la lecture d'un disque, rangez-le dans son étui. Ne pas le laisser dans un endroit chaud ou humide.

Précautions à prendre pour les cassettes

- Après utilisation, rangez les cassettes dans leurs boîtes.
- Ne pas laisser les cassettes près d'un aimant, d'un moteur, d'un téléviseur ou de toute autre source de champ magnétique. La qualité sonore pourrait être dégradée et des parasites être produits.
- Ne pas exposer les cassettes à la lumière directe du soleil ni les laisser dans un véhicule garé en plein soleil.

GUIDE DE DEPANNAGE

Si l'appareil ne fonctionne pas comme décrit dans ce mode d'emploi, veuillez consulter le guide de dépannage suivant.

GENERALITES

Il n'y a pas de son.

- Le cordon d'alimentation secteur est-il branché correctement ?
- Un raccordement incorrect a-t-il été effectué ? (→ page 4)
- Il y a peut-être un court-circuit au niveau des bornes d'enceintes. → Débranchez le cordon d'alimentation secteur puis raccordez les enceintes correctement.
- Avez-vous appuyé sur une touche de fonction incorrecte ?

Le son ne sort que par une enceinte.

- L'autre enceinte est-elle déconnectée ?
Un affichage erroné ou un dysfonctionnement se produit.
→ Réinitialisez l'appareil comme indiqué ci-dessous.

SECTION TUNER

Des décharges statiques constantes en forme d'onde sont produites.

- L'antenne est-elle raccordée correctement ? (→ page 4)
- Le signal est-il faible ?
→ Raccordez une antenne extérieure.

La réception présente des parasites ou le son de la distorsion.

- Le système capte-t-il des bruits extérieurs ou des ondes réfléchies ?
→ Changez l'orientation de l'antenne.
→ Eloignez l'appareil des autres appareils électriques.

SECTION PLATINE A CASSETTE

La bande ne défile pas.

- La platine est-elle en mode de pause ? (→ page 9)

Le son est déséquilibré ou trop faible.

- La tête de lecture est-elle sale ? (→ page 21)

L'enregistrement est impossible.

- Un ergot de sécurité de la cassette est-il brisé ? (→ page 12)
- La tête d'enregistrement est-elle sale ? (→ page 21)

L'effacement est impossible.

- La tête d'effacement est-elle sale ? (→ page 21)
- Utilisez-vous une cassette de type métal ?

Absence de hautes fréquences.

- La tête d'enregistrement/lecture est-elle sale ? (→ page 21)

SECTION LECTEUR CD

Le lecteur CD ne fonctionne pas.

- Le disque a-t-il été mis en place correctement ? (→ page 10)
- Le disque est-il sale ? (→ page 21)
- De la condensation s'est-elle formée sur la lentille ?
→ Attendez environ une heure puis essayez de nouveau.

Pour réinitialiser l'appareil

Si une anomalie apparaît sur l'afficheur ou dans les platines à cassette, réinitialisez l'appareil de la manière suivante.

- 1 Appuyez sur **POWER** pour mettre l'appareil hors tension.
- 2 Appuyez sur **POWER** pour remettre l'appareil sous tension tout en maintenant **CLEAR** enfoncée. Toutes les données mémorisées depuis l'achat sont effacées.

Si, à l'étape 1, l'alimentation ne peut pas être coupée du fait d'une anomalie, réinitialisez l'appareil en débranchant puis en rebranchant le cordon d'alimentation secteur, puis effectuez l'étape 2.

SPECIFICATIONS

Appareil principal CX-VZR55

Section Tuner FM

Plage d'accord	87,5 MHz à 108 MHz
Sensibilité utile (IHF)	13,2 dBf
Bornes d'antenne	75 ohms (asymétrique)

Section Tuner AM

Plage d'accord	530 kHz à 1710 kHz (intervalle de 10 kHz) 531 kHz à 1602 kHz (intervalle de 9 kHz)
Sensibilité utile	350 µV/m
Antenne	Antenne cadre

Section amplificateur

Puissance de sortie	Avant 50 W + 50 W (de 50 Hz à 20 kHz, DHT inférieure à 1 %, 6 ohms) Arrière (surround) 20 W + 20 W (de 50 Hz à 20 kHz, DHT inférieure à 1 %, 8 ohms) Centre 20 W (de 50 Hz à 20 kHz, DHT inférieure à 1 %, 8 ohms)
Distorsion harmonique totale	0,05 % (25 W, 1 kHz, 6 ohms, DIN AUDIO)
Entrées	VIDEO/AUX/PHONO IN: 500 mV 5.1CH INPUT: FRONT: 500 mV REAR: 300 mV CENTER: 300 mV SUB WOOFER: 500 mV
Sorties	CD DIGITAL OUT (OPTICAL) SUB WOOFER: 1 V SPEAKERS: accepte des enceintes de 6 ohms ou plus SURROUND SPEAKERS: accepte des enceintes de 8 à 16 ohms CENTER SPEAKER: accepte des enceintes de 8 ohms ou plus PHONES (prise stéréo): accepte un casque de 32 ohms ou plus

Section platine à cassette

Format de piste	4 pistes, 2 canaux stéréo
Réponse en fréquence	50 Hz - 10000 Hz
Rapport signal/bruit	45 dB (bande normale niveau de crête, au-delà de 400 Hz)
Système d'enregistrement	Polarisation CA
Têtes	Platine 1: 1 tête d'enregistrement/lecture, 1 tête d'effacement Platine 2: 1 tête de lecture

Section lecteur CD

Laser	Laser à semi-conducteur ($\lambda = 780$ nm)
Conversion N/A	1 bit double
Rapport signal/bruit	85 dB (1 kHz, 0 dB)
Distorsion harmonique	0,05% (1 kHz, 0 dB)
Pleurage et scintillement	En deçà du seuil mesurable

Généralités

Alimentation électrique	Secteur 120 V, 60 Hz
Consommation électrique	150 W
Dimensions de l'appareil principal (L x H x P)	360 x 394,5 x 381 mm
Poids de l'appareil principal	9 kg

Système acoustique SX-ZR55

Type de caisson	3 voies, bass-reflex
Haut-parleurs	Woofer: 170 mm à cône Tweeter: 60 mm à cône Super-tweeter: 20 mm céramique
Impédance	6 ohms
Niveau de pression acoustique de sortie	87 dB/W/m
Dimensions (L x H x P)	280 x 444 x 272 mm
Poids	4,5 kg

Les spécifications et l'aspect extérieur peuvent être modifiés sans préavis.

DROITS D'AUTEUR

Prière de vérifier les lois sur la propriété artistique relatives à l'enregistrement de disques, de la radio ou de cassettes dans le pays d'utilisation de l'appareil.

DOLBY PRO LOGIC

Fabriqué sous licence de Dolby Laboratories Licensing Corporation.
DOLBY, le symbole double-D  et PRO LOGIC sont des marques de Dolby Laboratories Licensing Corporation.

PARTS INDEX

INDICE DE LAS PARTES

NOMENCLATURE

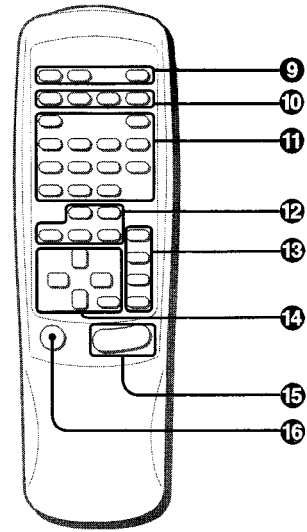
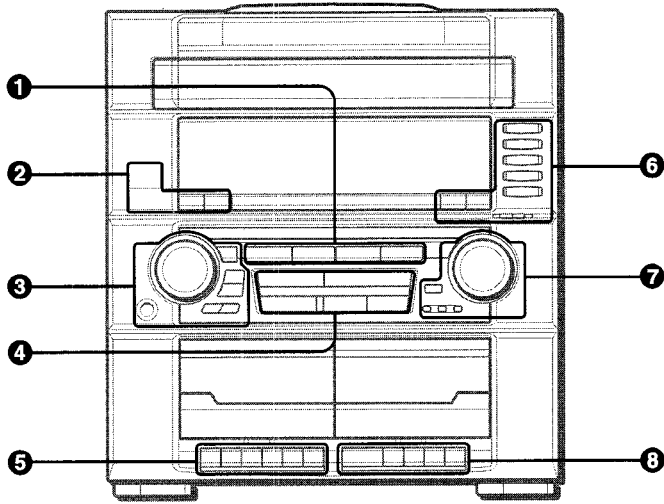

Name/Nombre/Nom	Page/Página/Page
1 TAPE	9,12
TUNER/BAND	8, 9,18
VIDEO/AUX/PHONO 5.1CH	19,20
CD	5,10,12-14
2 POWER	5,18,21
T-BASS	6
DOLBY PRO LOGIC	15,16
3 MULTI JOG	6-10,13,14,17,18
ENTER	6,17,18
GEQ (Graphic equalizer) (ROCK,POP,CLASSIC)	7
TUNER PRESET	8,9
CLOCK/DIMMER	6,17
TIMER	17
PHONES	7
4 ■ CLEAR	5,9,10,11, 13-14,17,21
▶ PRESET	5,9,10,11
■ SET	6,9,10,17,18
UP ▶▶▶/▶▶	6,8-11,13-18,20
◀◀/◀◀ DOWN	6,8-11,13-18,20
5 DECK 1 (●, ▶, ◀, ▶▶, ■/▲,)	9
6 DISC DIRECT PLAY1-5	10,11,13,14
▲ OPEN/CLOSE	10,11,13
DISC CHANGE	10
BALANCE	6
7 VOLUME	6
DEMO	5
DSP (DISCO, LIVE, HALL)	7

Name/Nombre/Nom	Page/Página/Page
8 DECK 2 (▶, ◀, ▶▶, ■/▲,)	9
9 TIMER	17
SLEEP	17
CLOCK	16
10 EDIT/CHECK	10,13,14
PRGM	11
RANDOM	11
REPEAT/MONO TUNER	8,11,12
11 DIRECT (DISC DIRECT PLAY)	10,11,13,14
OPEN/CLOSE	10,11,13
0-9,+10	9,10,11,13,14
12 MANUAL SELECT (TEST)	6,7,15,20
DOLBY PRO LOGIC	15,16
T-BASS	6
GEQ	7
SURROUND	7
13 CD	5,10,12-14
VIDEO/AUX	19,20
TUNER BAND	8,9,18
TAPE DECK 1/2	9,12
14 UP ▶▶▶/▶▶	6,8-11,13-18,20
◀◀/◀◀ DOWN	6,8-11,13-18,20
■ SET	6,9,10,17,18
■ CLEAR	5,9,10,11, 13-14,17,21
▶ PRESET	5,9,10,11
15 VOLUME (∨, ∧)	6
16 POWER	5,18,21

For assistance and information

call toll free 1-800-BUY-AIWA (United States and Puerto Rico)